

KAZALO

Splošne informacije	2
Namen priročnika.....	2
Identifikacija proizvajalca in stroja.....	3
Podatki o varnosti	3
Varnostni predpisi.....	3
Varnostne oznake.....	5
Tehnične informacije	6
Tehnični podatki.....	6
Spošten opis stroja.....	7
Glavni deli.....	8
Montaža	9
Embalaza in odstranjevanje embalaže.....	9
Načrtovanje montaže stroja.....	9
Priprava in določitev meja delovnega območja.....	10
Brežine.....	13
Strme brežine.....	13
Mogoče ovire znotraj delovnega območja in relativna varnostna razdalja.....	14
Nastavitve	15
Priporočila za nastavitve.....	15
Nastavitev višine košnje.....	15
Uporaba in delovanje brez kompleta postaje za avtomatsko napajanje	16
Predpisi glede uporabe.....	16
Opis komandne plošče in predstavitev menijev.....	16
Pomen prikazov lučk led.....	17
Začetek obratovanja.....	17
Zagon delovanja s pomočjo aplikacije.....	18
Priprava na delovanje s programiranim/zakasnjnim zagonom.....	18
Varen izklop robota.....	19
Ustavitev robota.....	19
Načrtovanje in nameščanje kompleta postaje za avtomatsko napajanje.....	20
Montaža vodilni kabel.....	26
Prva uporaba polnilnika baterije.....	27
Uporaba in delovanje	28
Predpisi glede uporabe.....	28
Opis komandne plošče in predstavitev menijev.....	28
Zagon delovanja s kompletom postaje za avtomatsko napajanje.....	29
Uporaba robota na zaprtih območjih brez napajalne postaje.....	30
Dostop k meniju prek aplikacije.....	30
Nastavitev uporabniškega menija prek mobilne aplikacije.....	30
Nastavitve menija – način programiranja.....	31
Konfigurirajte »modul connect«.....	33
Daljše obdobje mirovanja in ponovna uporaba.....	34
Polnjenje baterij po daljši neuporabi.....	35
Priporočila za uporabo.....	36
Redno vzdrževanje	36
Priporočila za vzdrževanje.....	36
Razpredelnica s podatki o intervalih programiranega vzdrževanja.....	36
Čiščenje robota.....	37
Odkrivanje okvar.....	38
Okvare, vzroki in rešitve	38
Zamenjava komponent	40
Priporočila za zamenjavo delov.....	40
Zamenjava baterije.....	40
Zamenjava rezila.....	40
Razgradnja robota.....	41
Informacije o skladnosti izdelka	42
Product compliance information	42
Garancijski pogoji	43
Pogoji in omejitve.....	43
Kako zaprosite za servisno storitev v okviru garancije.....	43
Dotatna določila.....	43

Brez pisne odobritve proizvajalca je prepovedano vsako, tudi delno reproduciranje tega dokumenta. Proizvajalec zasleduje politiko konstantnega izboljševanja in si pridružuje pravico do spreminjanja tega dokumenta brez predhodne najave, če s tem seveda ne ogroža varnosti.
© 2008 – Avtor besedila, slik in oblikovanja besedila: Tipolito La Zecca. Besedilo je mogoče v celoti ali delno reproducirati pod pogojem, da se navede avtorja.

NAMEN PRIROČNIKA

- Ta priročnik, ki predstavlja sestavni del stroja, je proizvajalec zasnoval zato, da bi nudil potrebne informacije tistim osebam, ki so pooblaščenec za njegovo uporabo v času njegove predvidene življenjske dobe.
- Poleg tega, da se bodo uporabniki naučili pravih tehnik uporabe, morajo priročnik v celoti pozorno prebrati in strogo upoštevati navodila.
- Te informacije so originalne in jih daje na voljo proizvajalec.
- Na podlagi teh informacij se boste izognili zdravstvenim, varnostnim in ekonomskim tveganjem.
- Ta priročnik hranite do konca življenjske dobe stroja na znani in lahko dostopni lokaciji ter ga imejte vedno pri sebi, da ga boste lahko po potrebi vsakič pregledali.
- Določene informacije in ilustracije v tem priročniku lahko ne povsem odgovarjajo izdelku v vaši lasti, kar pa ne vpliva na njegovo delovanje.
- Proizvajalec si pridružuje pravico do sprememb brez predhodnega obvestila.
- Proizvajalec je za označevanje določenih pomembnih delov besedila ali pomembnih specifik uporabil določene simbole, katerih pomen je opisan v nadaljevanju.



Nevarnost - Pozor

Simbol označuje zelo nevarno situacijo, ki lahko v primeru neupoštevanja resno ogrozi zdravje in varnost ljudi.



Previdno - Opozorilo

Simbol označuje, da so potrebni ustrezni ukrepi za preprečitev ekonomske škode in tveganj za zdravje in varnost oseb.



Pomembno

Simbol označuje pomembne tehnične informacije, ki jih morate upoštevati.

IDENTIFIKACIJA PROIZVAJALCA IN STROJA

Prikazana identifikacijska tablica je nameščena neposredno na stroj. Na njej so navedeni referenčni podatki in vse potrebne informacije za varno uporabo.

V primeru kakršne koli potrebe se obrnite na servisni center proizvajalca ali na enega od pooblaščenih centrov.

V primeru potrebe po tehnični pomoči, navedite podatke, ki se nahajajo na identifikacijski tablici, okvirno število ur uporabe in tip ugotovljene napake.

- A. Identifikacijski podatki proizvajalca.
- B. Oznaka o skladnosti CE.
- C. Model in različica / serijska številka / leto izdelave.
- D. Tehnični podatki: napetost, tok, stopnja zaščite, masa, širina reza.

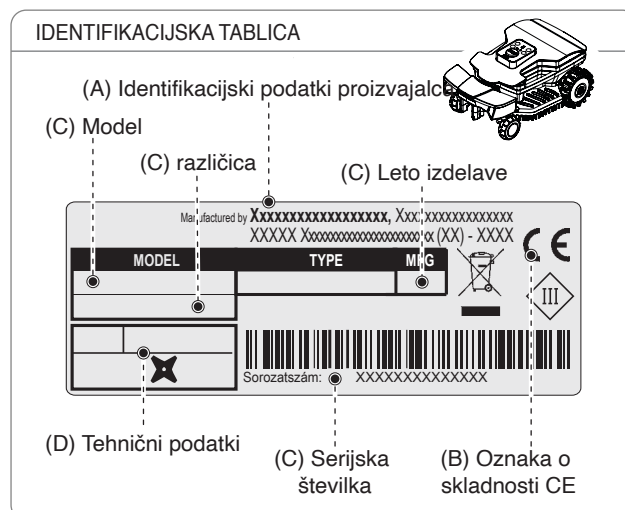

PODATKI O VARNOSTI

Proizvajalec je posvetil posebno pozornost vidikom, ki lahko povzročijo tveganja za varnost in zdravje oseb v stiku s strojem. Namen teh informacij je ozaveščenje uporabnikov, da morajo posvečati posebno pozornost preprečevanju kakršne koli nevarnosti.



VARNOSTNI PREDPISI











TA PROIZVOD JE OPREMLJEN Z REZILOM IN NI IGRAČA!

- Pozorno preberite celoten priročnik, zlasti vse informacije, ki se tičejo varnosti, in se prepričajte, da ste ga popolnoma razumeli. Stroj uporabljajte samo za namene, ki jih je predvidel proizvajalec. Natančno spoštujte navodila v zvezi z delovanjem, vzdrževanjem in popravili.
- Med delovanjem robota preverjajte, da na njegovem delovnem območju ni oseb, zlasti otrok, starejših ali prizadetih, ter domačih živali. V nasprotnem primeru priporočamo, da programirate delo robota v urah, ko na njegovem območju niso prisotne osebe. Stroj nadzorujte, če veste, da se v bližini nahajajo domače živali, otroci ali druge osebe. Če se neka oseba ali žival nahaja na poti, ki jo mora opraviti robot, ga takoj zaustavite.
- Na delovnih območjih, ki niso ograjene s težko prekoračljivo ograjo, aparat nadzorujte med delom.
- Če robotsko kosilnico uporabljate na javnih površinah, je treba okrog njenega delovnega območja namestiti opozorilne znake. Znak mora imeti naslednje besedilo: «**Pozor! Avtomatska kosilnica! Ne približujte se stroju! Nadzorujte otroke!**»
- Tega robota ne smejo uporabljati otroci in osebe, ki imajo omejene telesne, zaznavne ali mentalne sposobnosti ali nimajo dovolj izkušenj in/ali znanja, razen če so nadzorovani (ali poučeni o uporabi stroja) s strani osebe, ki je odgovorna za njihovo varnost. Nadzorujte otroke, tako da boste gotovi, da se ne igrajo s strojem.
- Robota ne pustite uporabljati osebam, ki ne poznajo njegovega delovanja in vedenja.
- Delavci, ki izvajajo opravila vzdrževanja in popraviljanja, morajo popolnoma poznati njegove specifične karakteristike in varnostne predpise. Pred uporabo robota pozorno preberite priročnik za upravljalca in se prepričajte, da ste razumeli v njem zapisana navodila.
- Uporabljajte samo originalne nadomestne dele, ne spreminjajte dizajna robota, ne predelajte inštaliranih varnostnih naprav, jih ne odstranjujte in ne obidite. Proizvajalec zavrača vsakršno

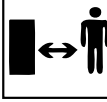
odgovornost v primeru, da se uporabljajo neoriginalni nadomestni deli. Nespoštovanje te zahteve lahko privede do resnih nevarnosti za varnost in zdravje oseb.

- Kontrolirajte, da na travniku niso prisotne igrače, orodja, veje, oblačila ali drugi predmeti, ki bi lahko poškodovali rezila. Morebitni predmeti na travniku lahko poškodujejo robota ali povzročijo njegovo blokado.
- Nikoli ne dovolite, da bi se kdo usedel na robota. Ko je robot vklopljen, ga nikoli ne dvigujte z namenom, da pregledate rezilo ali da ga prenesete. Ko je robot vklopljen, nikoli ne vstavljajte rok ali nog pod aparat.
- Ne uporabljajte robota med delovanjem škropilnika. Robota in škropilnik programirajte tako, da ne bosta delovala istočasno. Robota ne umivajte z vodnimi curki pod močnim tlakom in ga ne potopite, ne delno ne v celoti, v vodo, ker ni neprepusten za vodo.
- Odklopite električno napajanje in vključite varnostno napravo, preden se lotite kakršnega koli opravila regulacije ali vzdrževanja, ki sme biti izvedeno s strani uporabnika. Uporabljajte osebno varovalno opremo, ki jo je predvidel proizvajalec: zlasti med posegi na rezilih uporabljajte zaščitne rokavice.
- Otroci brez nadzora ne smejo izvajati opravil čiščenja in vzdrževanja, za katera je predvideno, da jih izvaja uporabnik.
- Ne uporabljajte robota s poškodovanim rezilom. Rezilo je treba zamenjati.
- Ne uporabljajte robota s poškodovanimi zunanjimi deli. Če so na njih vidne mehanske poškodbe, jih je treba zamenjati.
- Ne uporabljajte robota s poškodovanim kablom za napajanje transformatorja. Poškodovan kabel lahko privede k stiku z deli pod napetostjo. Kabel mora zamenjati proizvajalec ali njegova servisna služba ali oseba s podobno kvalifikacijo, da se prepreči kakršno koli tveganje.
- Če se med uporabo poškoduje napajalni kabel, pritisnite na tipko »STOP« za zaustavitev robota in vtikač za napajanje izvlecite iz električne vtičnice.
- V rednih presledkih opravljajte vizualne preglede robota, da ugotovite, če rezilo, pritrdilni vijaki in rezalni mehanizem niso obrabljeni ali poškodovani. Prepričajte se, če so vse matice, svorniki in vijaki trdno priviti, da se zagotovi stanje brezhibnega delovanja robota.
- Če se med uporabo pojavijo neobičajne vibracije, pritisnite na tipko »STOP« za zaustavitev robota in vtikač za napajanje izvlecite iz električne vtičnice.
- Prepovedana sta uporaba in polnjenje robota v eksplozivnih in vnetljivih okoljih.
- Uporabljajte samo polnilnik baterije in napajalnik, ki ju je dobavil proizvajalec. Neustrezna raba lahko povzroči električne streljaje, pregrevanje ali uhajanje korozivnih tekočin iz baterije. Če iz baterije steče tekočina, je treba baterijo oprati z vodo/nevtralizatorjem. Če tekočina pride v stik z očmi, se posvetujte z zdravnikom.

VARNOSTNE OZNAKE

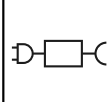
 	<p>Pred uporabo stroja pozorno preberite navodila za uporabo in se prepričajte, da ste razumeli njihovo vsebino.</p>	 	<p>Ko stroj deluje, ohranajte primerno varnostno razdaljo od njega.</p> <p>Med delovanjem robota preverjajte, da na njegovem delovnem območju ni oseb (zlasti otrok, starejših ali prizadetih) in domačih živali. Med delovanjem stroja pazite, da so otroci, domače živali in druge osebe na varnostni razdalji. Za preprečitev tega tveganja je priporočljivo, da ustrezno programirate urnik delovanja robota.</p>
  STOP	<p>Ne dotikajte se vrtečega se rezila. Med delovanjem stroja nikoli ne vstavljajte podenj rok ali nog. Počakajte, da se rezilo in vrteči se deli popolnoma zaustavijo, preden se jim približate.</p>	 	<p>Pozor! Stroja ne čistite oziroma ne perite s curki vode.</p> <p>Med delovanjem robota preverjajte, da na njegovem delovnem območju ni oseb (zlasti otrok, starejših ali prizadetih) in domačih živali. Med delovanjem stroja pazite, da so otroci, domače živali in druge osebe na varnostni razdalji. Za preprečitev tega tveganja je priporočljivo, da ustrezno programirate urnik delovanja robota.</p>
 	<p>Ne vzpenjajte se na stroj.</p>		<p>Robot uporabljajte izključno z modeli napajalnika, ki so navedeni v »Tehničnih podatkih« v poglavju »Tehnične informacije«.</p>

TEHNIČNI PODATKI

Opis	Model			
	B015DEZ		B020DEZ	
KOMPLET POSTAJE ZA AVTOMATSKO NAPAJANJE		Optional	Da	Da
Maksimalna priporočena površina, ki jo robot lahko pokosi				
Delovne zmogljivosti (-20%(*))	m ² (sq ')	400 (4300')	800 (8611')	1000 (10763')
Lastnosti				
Mere (B x A x P)	mm	453x296x220		
Teža robota vklj. z baterijo	kg	7,5		
Višina košnje (min. – maks.)	mm (")	25-70 (0,98-2,75")		
Premer rezila	mm (")	180 (7,08 ")		
Hitrost rezila	RPM	4200		
Hitrost premikanja	metrov / minuto	28 (91,8 ')		
Možni in priporočljivi maksimalni nagib (*)	%	45% dopusten, odvisno od pogojev travnatega plašča in nameščenih dodatkov. 35% možni in priporočljivi maksimalni naklon. V normalnih pogojih na travniku. 20% v bližini zunanjega roba ali kabla.		
Okoljska temperatura obratovanja	Max °C	ROBOT: -10°(14 F.) (Min) +50° (122 F.) (Max) POLNILEC AKUMULATORJA:: -10°(14 F.) (Min) +40° (104 F.) (Max)	POLNILNA POSTAJA: -10°(14 F.) (Min) +45° (113 F.) (Max)	ROBOT: -10°(14 F.) (Min) +50° (122 F.) (Max) POLNILEC AKUMULATORJA:: -10°(14 F.) (Min) +40° (104 F.) (Max) POLNILNA POSTAJA: -10°(14 F.) (Min) +45°(113 F.) (Max)
Raven izmerjenega zvočne moči	dB(A)	59		
Stopnja zaščite pred mokroto	IP	ROBOT: IPx5 POLNILEC AKUMULATORJA:: IPx4	POLNILNA POSTAJA: IPx4	ROBOT: IPx5 POLNILEC AKUMULATORJA:: IPx4 POLNILNA POSTAJA: IPx4
Električne značilnosti				
Napajalnik (za litijsko baterijo)		SOY-2940230 Vhod: 100-240 V~; 1.8A; 50/60Hz; Razred 1 Izhod: 29.4V ; ---; 2.3A - Alternative koda - Mean Well OWA-60E-30ZCT Vhod: 100-240 V~; 1.2A; 50/60 Hz; Razred 2 Izhod: 29.4V --- ; 2.0A		
Tip akumulatorjev in polnjenja				
Polnilna litijsko-ionska baterija (nazivna napetost)		25.9V - 5.0 Ah		
Povprečno trajanje polnjenja	hh:mm	2:30	2:00	2:00
Povprečni čas avtonomije po popolnem ciklu napajanja (*)	hh:mm	03:00	04:00	04:00

(*) Glede na stanje trave in travne ruše ter glede na zahtevnost področja košnje.

Frekvence				
Oddajnik za upravljanje robota			Pas delovne frekvence (Hz) 500 - 60000 Največja moč radijske frekvence (dBm) < 10	
Bluetooth			Pas delovne frekvence (MHz) 2402 - 2480 Največja moč radijske frekvence (dBm) < 14	
GSM			Pas delovne frekvence (MHz) 850/900/1800/1900 Največja moč radijske frekvence (dBm) < 33	
Standardna oprema / Dodatna oprema / Funkcije				
Območja obratovanja vključno z glavnim		1	4	4
Senzor za dež			serijsko	
Eco Mode – Avtomatsko programiranje (patentirano)			serijsko	
Modul Connect (GPS, GPRS)			Optional	
Način vrnitve k polnilni postaji		-	“V-Meter”-«follow wire«	“V-Meter”-«follow wire«
Maksimalna dolžina kabla (okvirna, izračunana na podlagi pravičnega obsega)	m (')	-	600 (1968')	600 (1968')

(*) Glede na stanje trave in travne ruše ter glede na zahtevnost področja košnje.

SPLOŠEN OPIS STROJA

Gre za robota, ki je bil zasnovan za samodejno košenje travnikov in tratnih površin pred bivalnimi površinami. Kosilnica je majhna, kompaktna, tiha in lahko prenosljiva.

Med delovanjem robot opravi košnje področja, ki je omejeno s tlakovanimi površinami in/ali ovirami (ograjami, zidovi itd.).

Kadar robot zazna odsotnost trave ali naleti na oviro, naključno spremeni svojo pot in krene v novo smer.

Na podlagi načela naključne košnje robot avtomatsko in v celoti pokosi označeni del trate (glej sliko).

Robot uspe zaznati prisotnost višjih bilk in/ali gostejšo travo ter po potrebi samodejno vklopi spiralno gibanje, ki zagotavlja popolno pokošeno travo.

Travnata površina, ki jo robot lahko pokosi, je odvisna od številnih dejavnikov:

- model robota in nameščene baterije;
- značilnosti območja (nepravilna oblika zunanega pasu, neenakomerna površina, razkosanost območja itd.);
- značilnosti trate (tip in višina trave, vlažnost itd.);
- stanje rezila (nabrušenost, brez ostankov ali oblog itd.).

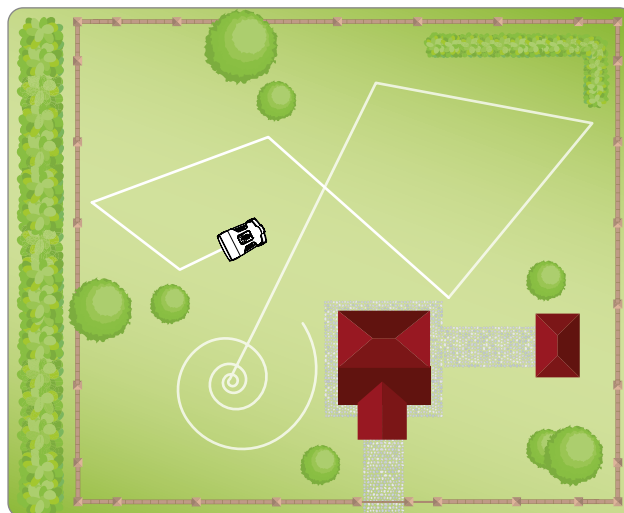

SL

GLAVNI DELI

MODEL		B015DEZ	B020DEZ
Različica		A	A
①	Robot	✓	✓
②	Tipkovnica s komandami	✓	✓
③	Senzor za dež	✓	✓
④	Baterija	✓	✓
⑤	Ročica	✓	✓
⑥	Rezilo	✓	✓
⑦	Napajalnik	✓	✓
⑧	Priročnik za uporabo	✓	✓
⑨	Ključ za nastavitev višine košnje	✓	✓
	KIT ⑩ ⑪ ⑫ ⑬ ⑭	Optional	✓



Pomembno

V nekaterih prodajnih paketih se komplet postaje za avtomatsko napajanje lahko prodaja ločeno.

KOMPLET POSTAJE ZA AVTOMATSKO NAPAJANJE

⑩	Navitje kablo	50m
⑪	Žblji	40
⑫	Polnilna postaja	✓
⑬	Oddajnik	✓
⑭	Spoj za kabel	Optional

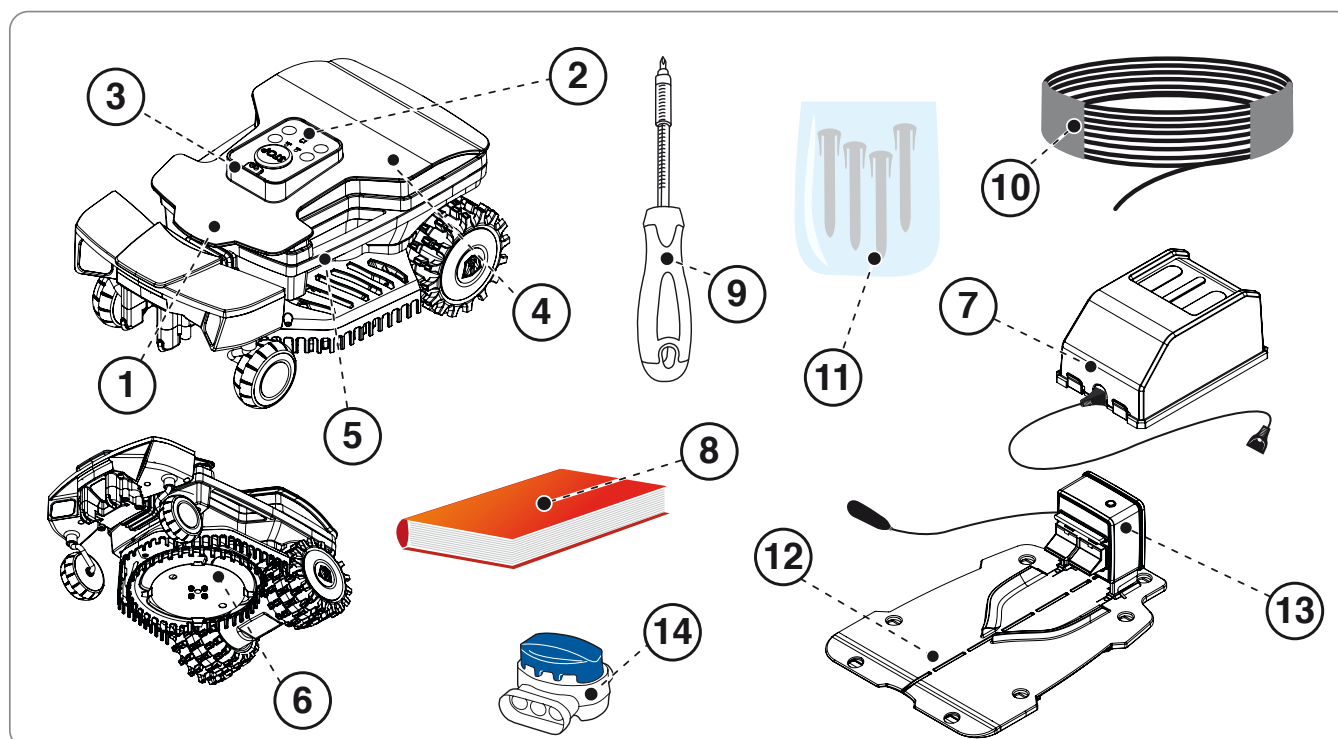

Stroj je ob dostavi ustrezno embaliran. Embalažo previdno odstranite in preverite, da so vse komponente nepoškodovane.



Previdno - Opozorilo

Pazite, da bodo plastične folije in plastična embalaža proč od novorojenčkov in majhnih otrok, ker obstaja nevarnost zadušitve!



Pomembno

Embalažo shranite za bodočo rabo.

NAČRTOVANJE MONTAŽE STROJA

Robota ni težko namestiti, vendar zahteva nekaj predhodnega načrtovanja, da bi najbolje določili položaj polnilnega mesta za napajanje.

Napajalno napravo namestite na lahko dostopno mesto.

- Napajalno napravo morate namestiti na zračnem prostoru, kjer ni neposredne sončne svetlobe in izpostavljenosti drugim vremenskim vplivom.
- Napajalna naprava ne sme biti v neposrednem stiku s tlemi ali v vlažnem prostoru.

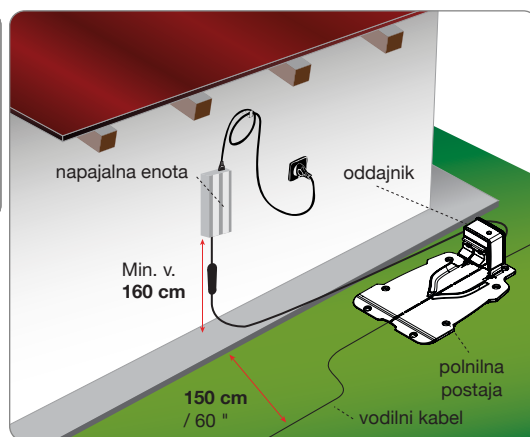

Previdno - Opozorilo

Napajalnik postavite na območje izven dosega otrok.



Previdno - Opozorilo

Za priklop na električno omrežje morate v bližini kraja montaže predvideti vtičnico. Preverite, da je priklop na napajalno omrežje skladen z veljavnimi zakoni na tem področju. Za popolnoma varno obratovanje električne napeljave, na katero boste priklopili napajalnik, morate zagotoviti ustrezno delujočo ozemljitev. Dobavljeni tokokrog mora biti zaščiten z diferencialnim stikalom (RCD), katerega nazivni diferenčni tok ne sme presegati 30 mA.



Previdno - Opozorilo

Dostop do napajalnika naj bo omogočen samo pooblaščenim osebam.

priprava travnika za košnjo

1. Zagotovite, da bo zelenica za košnjo ravna, da na njej ne bo lukenj, kamenja ali drugih ovir. Z drugimi besedami, luknje zapolnite z zemljo in odstranite vse nepotrebne ovire. Če kakšnih ovir ne morete odstraniti, je pomembno, da jih primerno označite in zavarujete.
2. Preverite, da nagibne površine ne presegajo dovoljenih strmin (glejte poglavje "Tehnični podatki").

Senzorji, ki prepoznajo travnato površino, omogočajo robotu prosto gibanje po zelenici. To morate pregledati in urediti, da bo robot imel dovolj prostora za prepoznavo delov, kjer ni trave. Previdno sledite spodnjim točkam za pravilno in varno uporabo robota.

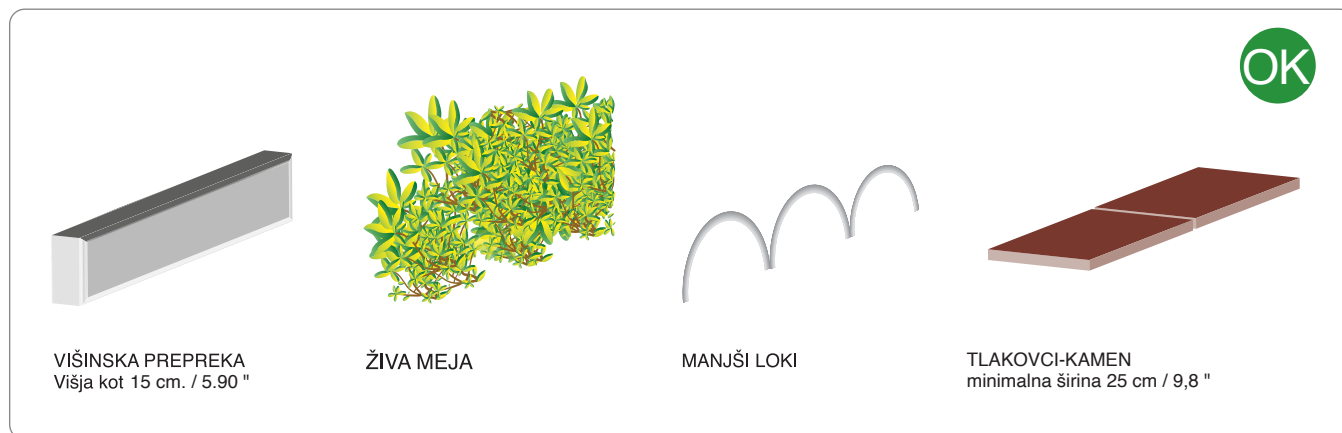

Vrste omejitev/zaščite, ki jih lahko uporabite za določanje mej območja delovanja.

Tlakovci - kamen

Robot potrebuje vsaj 25 cm tlaka, da se lahko varno zaustavi in spremeni smer.

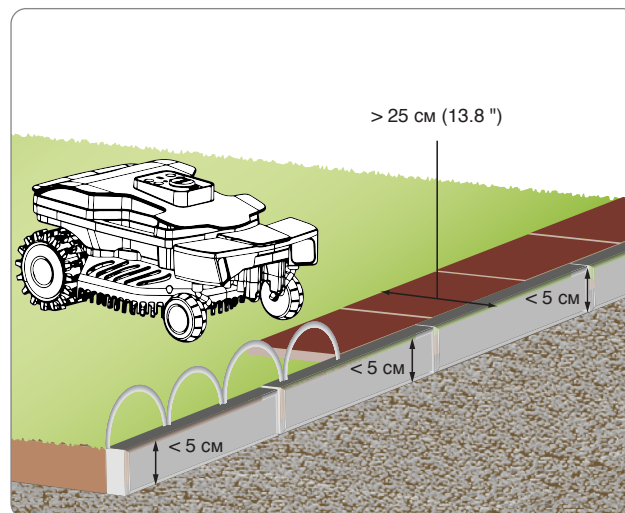

Višinska prepreka

Muretto perimetrale che delimita l'area di lavoro di altezza sempre maggiore di 15 cm. (5.90 "). In caso di muretti di altezza inferiore proteggere l'area con archetti o con adeguata pavimentazione.

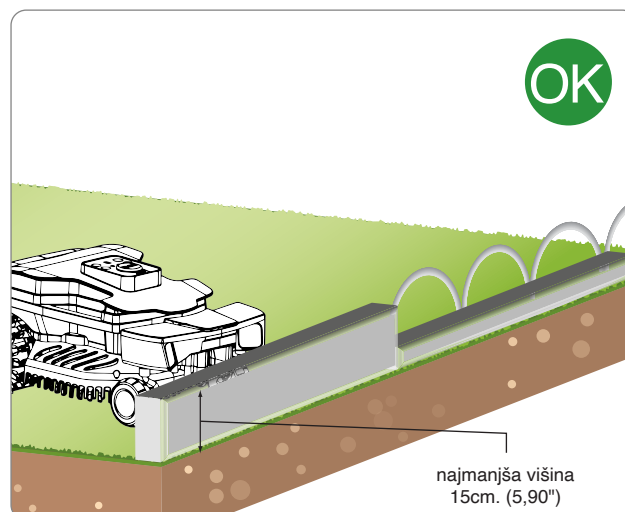

Živa meja

Delovno področje je lahko zelo učinkovito omejeno z živo mejo.

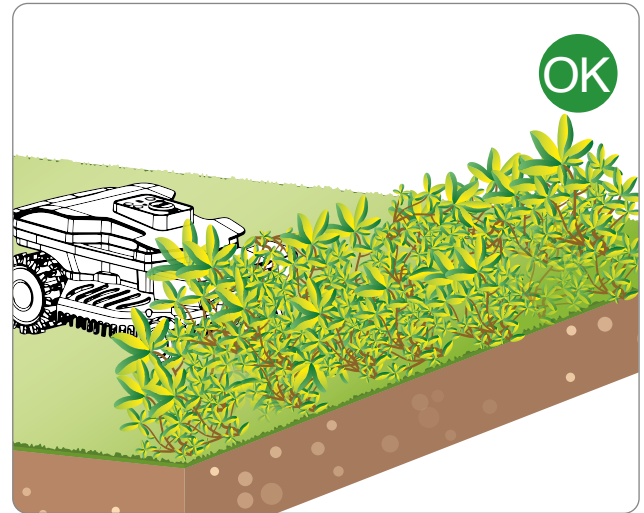

Luknje

Delovno področje robota ne more biti omejeno z jarkom ali luknjami, ki jih ne sme biti v zelenici. Pred delovanjem robota na zelenici preverite, ali so prisotni predmeti, kot so igrače, kamenje, veje ali namakalne naprave (razpršilniki, ki se dvignejo iz tal in lahko poškodujejo rezilo ali povzročijo drugačne težave).



Ovire in zaščite

Na sliki je prikaz notranjih in obrobnih elementov pravilno določenega delovnega območja. Če so prisotne ovire, kot so korenine dreves ali kabli, jih je treba omejiti s tlakovci, steno ali drugimi omejitvami, da preprečite nepravilno delovanje robota. Elementov (kot so drevesa, drogovi in podobne ovire), ki ne onemogočajo pravičnega delovanja robota, ni treba omejevati.



SL

Korenine

Nikakor ne smete pozabiti na območja z ovirami, ki bi lahko onemogočala pravilno delovanje robota (kot so korenine, zunanja vodovodna napeljava, orodje in podobno).



Fini pesek



Nevarnost - Pozor

Lahko se zgodi, da robot ne zazna pravilno prisotnosti listja, ki zamejuje na trato. Zaščitite območje trate z drugimi zamejtvami

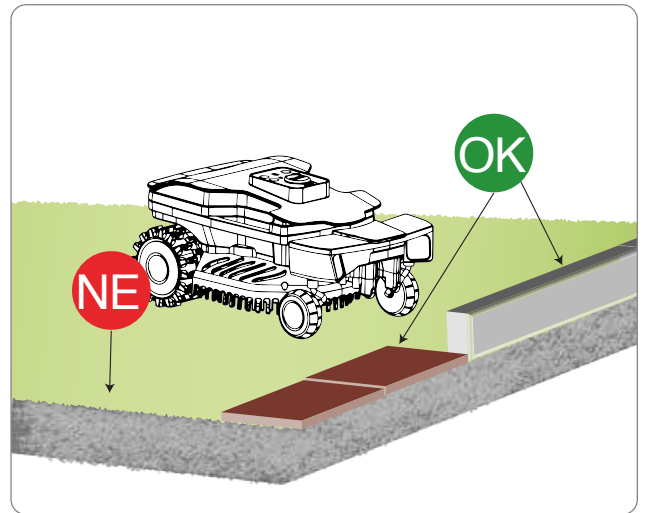

Ozki koti



Nevarnost - Pozor

Območja zelenice, ki se zaključijo v ozkih predelih, kot je prikazano na sliki, morajo biti izključena iz območja delovanja, saj jih robot ne more doseči in bi lahko prekoračil mejo.

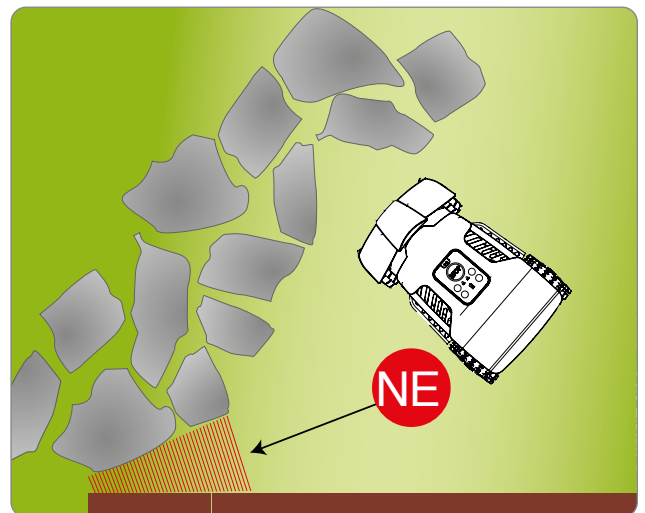

BREŽINE

Zagotovite, da v območju delovanja robota ne bo brežin, ki presegajo dovoljen naklon terena (glejte poglavje "Tehnični podatki"). Območij z večjim naklonom terena ali tistih, ki so neprimerna za pravilno delovanje robota (glejte spodnje primere), naprava ne more kositi. Bolj strma področja terena izvemite iz območja delovanja.



Pomembno

Senzor za zaznavanje brežine zazna bolj strma območja, kot jih lahko robot obdela. Zato robot zapelje vzvratno, da se ne bi prekucnil ali drugače zatajil. Kot dodatna zaščita pa naj bo izločitev teh območij iz celotnega območja delovanja. Pri prvi uporabi robota je primerno najprej izvesti test in tako pregledati delovanje na klančinah, ki so še v mejah tehničnih lastnosti robota.

BREŽINA NAVZGOR

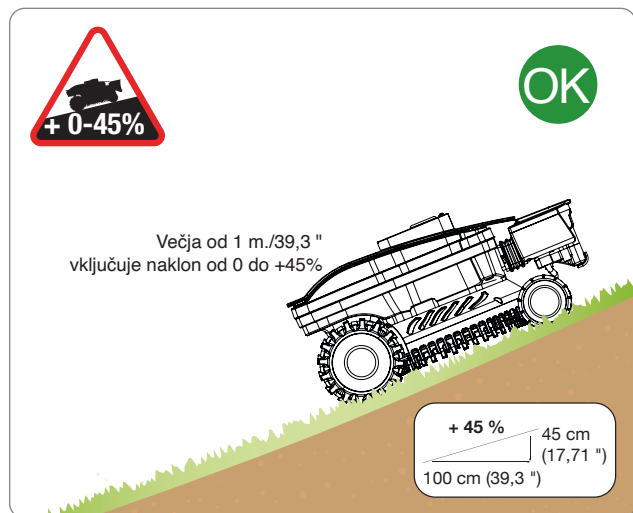

BREŽINA NAVZDOL

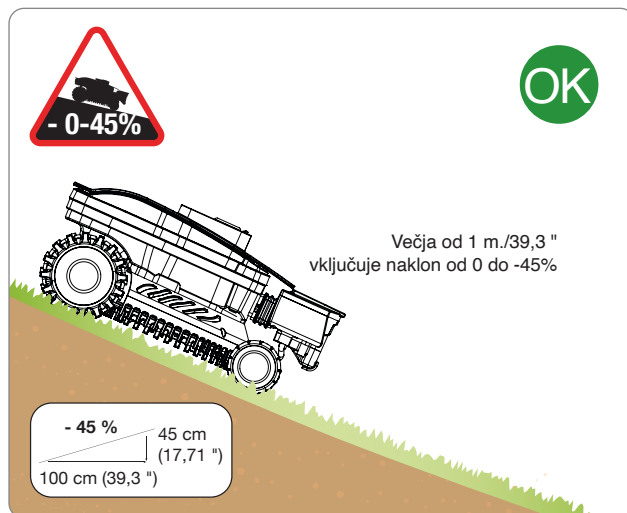

Robot lahko opravi delo na brežinah naklona do 45%, le da je potek terena postopen in na razdalji več kot en meter.

STRME BREŽINE

Varnostni sistem robota bo zaznal hitre spremembe v naklonu terena (večje od 25%) kot anomalijo in zato zapeljal vzvratno, da bi se vrnil na varno območje. Korenine dreves, ki so višje od nivoja trave, ali kamne za označevanje meje pri cvetličnih gredah in robovih zelenice prav tako zazna kot nenadne spremembe v naklonu terena.

SL



Pomembno

Pri prvem delovanju robota preverite delovanje v takšnih primerih in se prepričajte, da je vse v skladu s tehničnimi podatki.

BREŽINA NAVZGOR

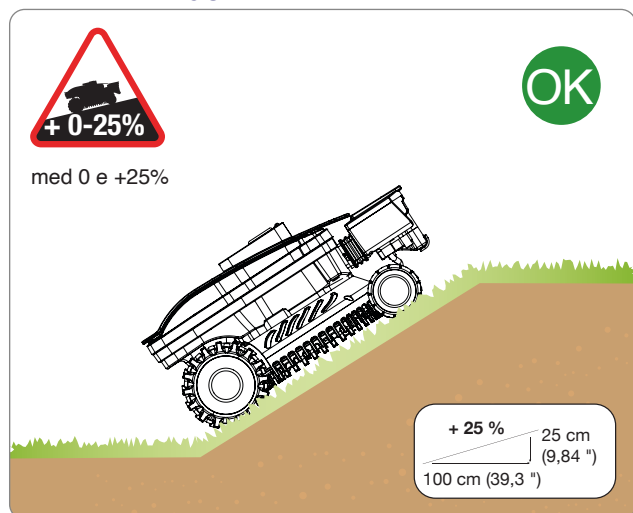

BREŽINA NAVZDOL

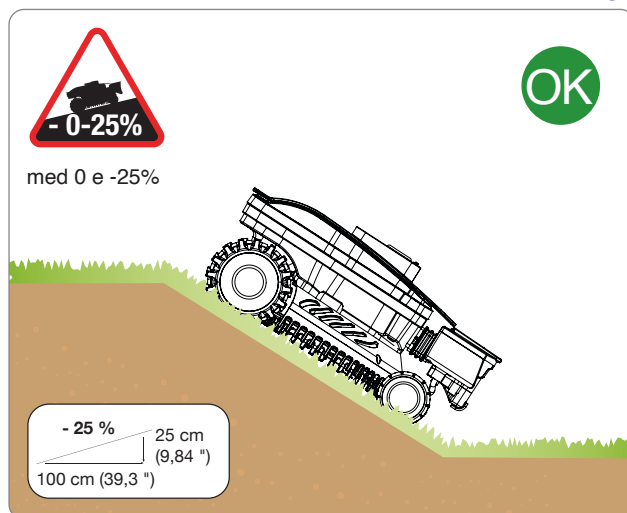

Robot lahko opravi z brežinami do 25%, če se hitro spustijo navzdol.



Pomembno

Območij z večjimi nakloni, kot je zapisano v tehničnih podatkih, s tem robotom ne morete obdelovati.

MOGOČE OVIRE ZNOTRAJ DELOVNEGA OBMOČJA IN RELATIVNA VARNOSTNA RAZDALJA

PRIMERNA UREDITEV OKOLI BAZENA

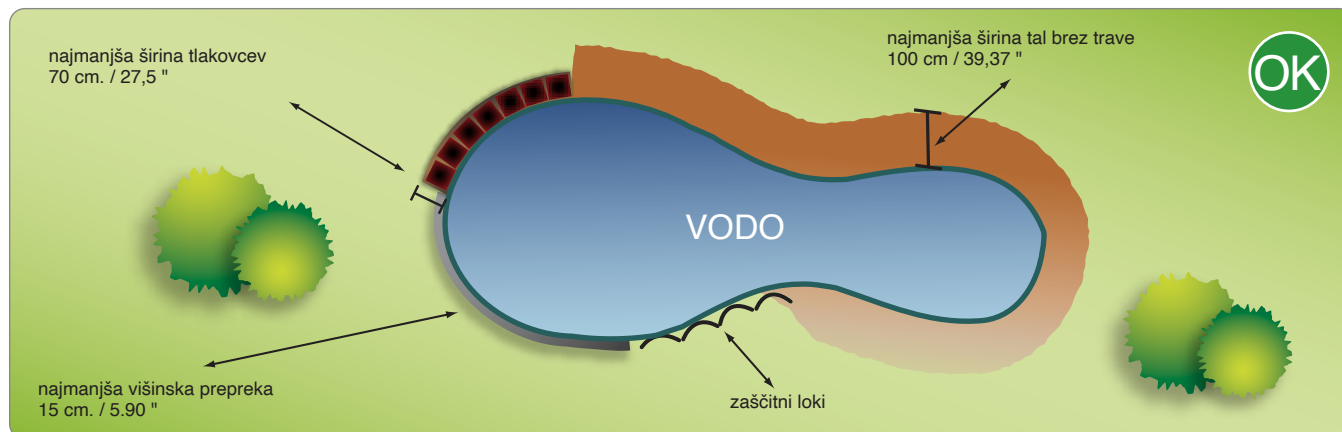

Zgornja slika prikazuje delovno območje, ki je bilo pravilno omejeno za pravilno delovanje robota.

NEPRIMERNA UREDITEV OKOLI BAZENA

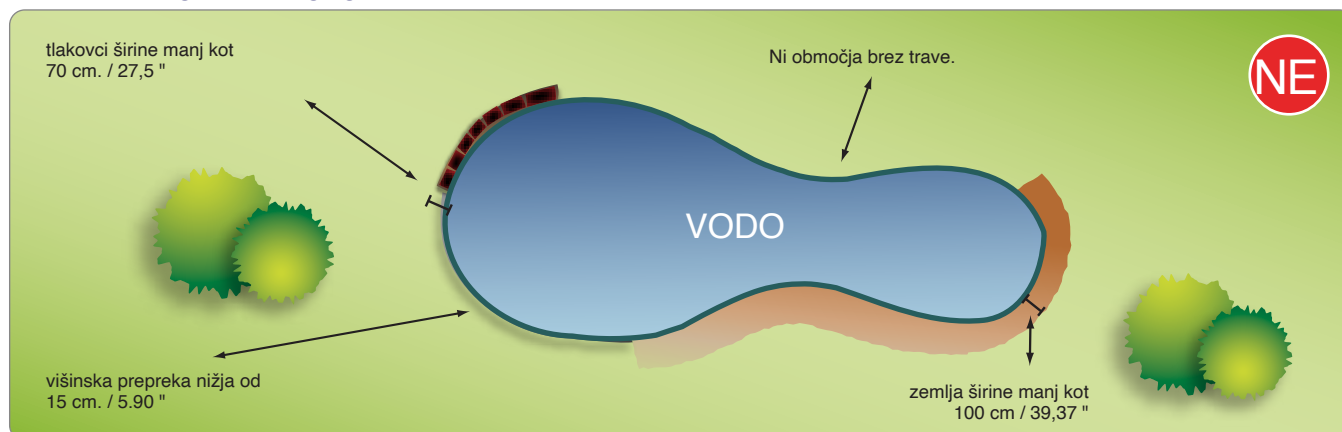

Zgornja slika prikazuje območje, ki ni pravilno omejeno, zato je delovanje robota nepravilno.



Pomembno

Uporabnik mora pri nastavitvah upoštevati navodila, ki so opisana v tem priročniku. Ne izvajajte nobenih nastavitvev, ki niso opisane v priročniku. Morebitne izredne nastavitve, ki niso opisane v priročniku, lahko izvaja samo osebje pooblaščenih servisnih centrov proizvajalca.

NASTAVITEV VIŠINE KOŠNJE

Preden nastavite višino rezila, se prepričajte, da je robot varno izklopljen (glejte "Varen izklop robota").



Pomembno

Uporabite zaščitne rokavice, da preprečite ureznine rok.

1. Robota obrnite na glavo in ga naslonite, da ne boste poškodovali pokrova.
2. S pomočjo ključa v smeri urinega kazalca obrnite spojnico (E).
3. Dvignite ali spustite rezalno enoto (D) za nastavev želene višine košnje. Vrednost lahko odčitete s stopenjske lestvice na priloženem ključu.



Pomembno

Robota ne uporabite za košnjo trave, ki je 1 cm višja od rezila. Postopoma zmanjšujte višino košnje. Svetujemo vam, da višino vsak dan ali na vsake dva dneva zmanjšate za manj kot 1 cm, dokler ne dosežete zelene višine.

4. Po končani nastavitvi spojnico (E) obrnite v nasprotno smer urinega kazalca.
5. Robota obrnite na kolesa.

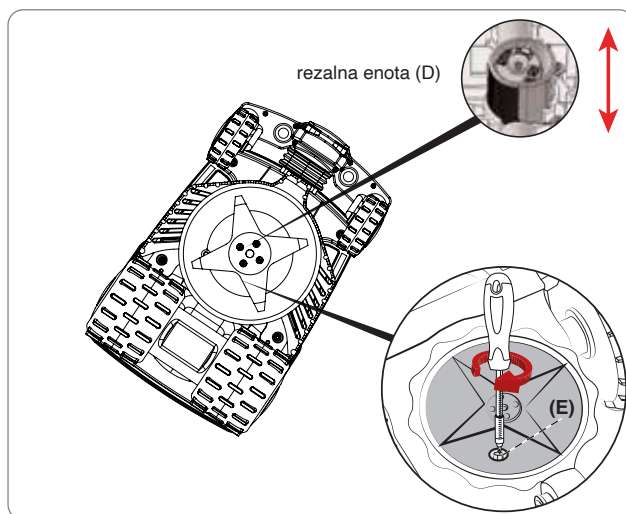



Pomembno

- Pred prvo uporabo robota pozorno preberite priročnik in se prepričajte, da ste ga v celoti razumeli, zlasti vse informacije, ki se tičejo varnosti.
- Uporabljajte samo za namene, ki jih je predvidel upravljavec, in ne predelajte nobene naprave, da bi dosegli drugačne učinke od predvidenih za delo.
- Izogibajte se uporabi robota in njegovih perifernih enot v neugodnih vremenskih razmerah, zlasti kadar obstaja nevarnost udarov strele.

OPIS KOMANDNE PLOŠČE IN PREDSTAVITEV MENIJEV

Slika prikazuje položaj komandnih naprav na stroju in njihovo funkcijo.



STOP.

Pritisnite, da zaustavite kosilnico v pogojih varnosti. Uporabite v primeru neposredne nevarnosti in preden se lotite vzdrževalnih opravil na robotu.

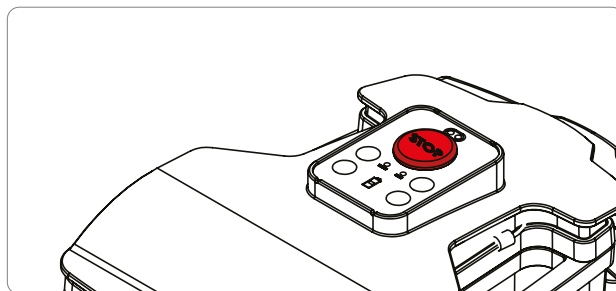

Pritisnite za vklop in izklop robota.



Aktivira ali deaktivira zagon delovanja ob prednastavljenem času (ki se lahko nastavi v aplikaciji). Če držite pritisnjeno, se zagon zakasni za 1 uro vsake 3 sekunde pritisljanja (robot odda zvočni signal za vsako nastavljeno uro zakasnitve).

AUTO



Ugasnjena: funkcija programiranega zagona je onemogočena



Stalno prižgana: funkcija programiranega zagona je aktivirana



Utripajoča: število utripov kaže, koliko ur je bilo nastavljenih za zakasnitev zagona.



BATTERY

Nivo napolnjenosti baterije. Za podrobnosti glejte naslednje poglavje.

ALERT



Napaka v delovanju. Glejte poglavje »ISKANJE OKVAR»



Pritisnite za zagon ročnega delovnega cikla. Če je baterija dovolj polna in je led sijalka AUTO ugasnjena, robot začne z delovnim ciklom.



Se ne uporablja, če je komplet postaje za avtomatsko napajanje odsoten.



MED DELOVANJEM ROBOT

- A. BATTERY:**
- Neprekinjeno sveti zeleno: robot deluje
 - Neprekinjeno sveti oranžno: nizek nivo baterije
 -  Počasno utripanje: način stand-by v čakanju na zagon nastavljenega cikla / zakasneni zagon.

- C. ALERT:** Za natančna navodila za odpravljanje motenj si oglejte poglavje »OKVARE, VZROKI IN REŠITVE«.

POLNJENJE ROBOT

- A. BATTERY:**
- Neprekinjeno zeleno: polnjenje končano
 -  Neprekinjeno svetita zelena in oranžna: polnjenje poteka

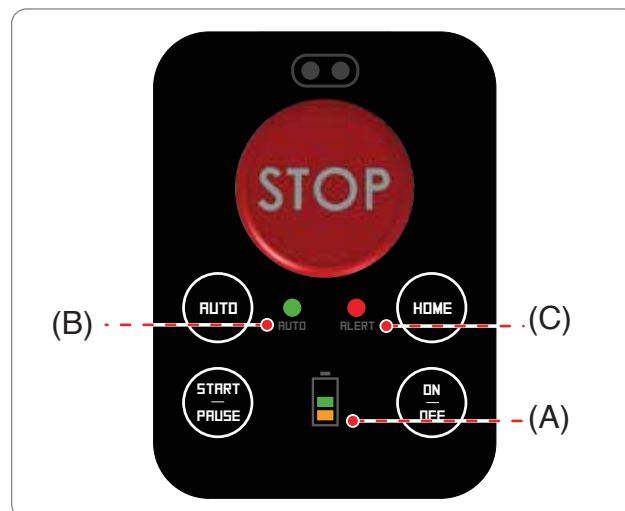

ZAČETEK OBRATOVANJA

1. Preverite, ali je zelenica, ki jo bo robot obdeloval, v ustreznem stanju v skladu z zahtevami za pravilno delovanje robota (glejte tehnične podatke).
2. Nastavite želeno višino košnje (glejte poglavje o nastavitvi višine košnje).
3. Preverite, ali je delovno območje pravilno omejeno in da ni nobenih ovir, ki bi vplivale na pravilno delovanje robota, kot je opisano v poglavju "Priprave in določitev meja delovnega območja" in drugih poglavjih na to temo.

4. Postavite robota na polnilno mesto.

5. Ko sta vtiča povezana, se robot samodejno prižge in prikaže nivo napolnjenosti baterij. (glej »pomen kombinacije LED sijalk«).

6. Ko je napajanje končano, odklopite robota in pritisnite na gumb »OFF/ON«. Ob prvem napajanju morajo baterije ostati priklopljene vsaj 4 ure.

7. Robota postavite na zelenico, kjer je pred njim še vsaj 1 meter trave (40,00 »), preden je ovira.

8. Pritisnite na tipko "ON/OFF" in počakajte nekaj sekund, da se robot povsem zažene.

9. Za vklop delovanja robota pritisnite na tipko "START/PAUSE".

Potem ko je bil robot ustavljen iz razlogov, opisanih v poglavju »Zaustavitev robota«, poskrbite za varno zaustavitev robota in ga ponovno postavite na območje polnilnega mesta.

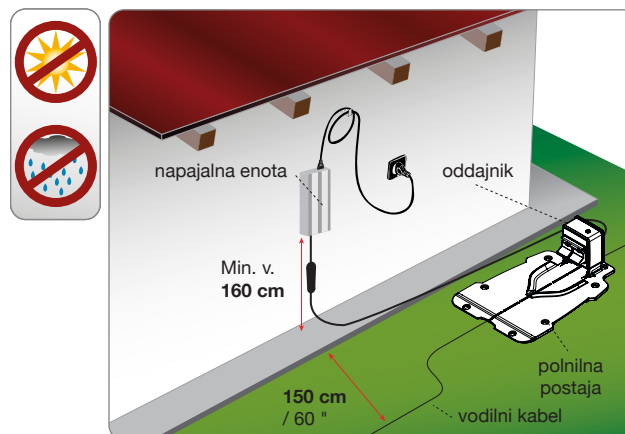

Pomembno

Za boljšo kakovost rezanja robota ne zaženite v deževnem vremenu. Najboljši rezultat se doseže v osrednjih urah dneva.

ZAGON DELOVANJA S POMOČJO APLIKACIJE

Robot ima vgrajeno napravo Bluetooth, tako da ga je mogoče programirati in nadzirati s pomočjo pametnega telefona.

Aplikacijo lahko naložite na svoj pametni telefon ali tablični računalnik s spletnih trgovin Google Play in Apple Store. Zaženite aplikacijo in sledite vodenemu postopku za povezavo z Robotom.

Koda PIN za prvi dostop je tovarniško nastavljena na »0000«: kodo PIN čim prej spremenite, da bo robot varen.

Aplikacija omogoča:

- zagon in zaustavitev robota;
- Izvedite konfiguracijo tipke »AUTO«, da programirate delovni urnik;
- vodenje robota med košnjo;
- spreminjanje stanja senzorjev;
- vizualizacijo stanja, opozoril (alerts) in morebitnih napak robota.

PRIPRAVA NA DELOVANJE S PROGRAMIRANIM/ZAKASNJENIM ZAGONOM

Po potrebi je robot mogoče vklopiti in zagnati ob nastavljeni uri.

Samo ob prvi uporabi je treba s pomočjo APLIKACIJE konfigurirati tipko »AUTO«.

- Pritisnite na tipko »ON/OFF«.
- Zaženite aplikacijo na svojem pametnem telefonu, da lahko začnete s programiranjem tipke »AUTO«.
- Nastavite delovni urnik in shranite konfiguracijo.
- Zapustite APLIKACIJO, da zaženete robot s pomočjo tipkovnice, ali uporabite APLIKACIJO za programirani zagon.

Če je robot ugasnjen, ga s tipkovnico zaženete tako, da pritisnete na tipko »ON/OFF« in počakate nekaj sekund, da se robot popolnoma prižge.

Na kratko pritisnite tipko »AUTO«, da aktivirate ustrezno konfiguracijo.

Če držite pritisnjeno tipko AUTO, se aktivira zakasneni zagon: vsake 3 sekunde pritiskanja podaljša zakasnitev za 1 uro. Robot odda zvočni signal za vsako nastavljeno uro zakasnitve.

Stalno goreča LED sijalka zelene barve »AUTO« signalizira, da je programirani zagon aktiven. Utripa, če je zakasneni zagon aktiven; število utripov ustreza nastavljenemu številu ur zakasnitve.

Pritisnite na tipko »START/PAUSE«: robot bo prešel v stanje pripravljenosti in bo nato ob nastavljeni uri začel z delovnim ciklom.



Pomembno

Če je prišlo do napake, izključite robot z držanjem gumba "OFF/ON" in nato ponovite postopek zagona.

VAREN IZKLOP ROBOTA

Med uporabo robota, boste le-tega morda morali izklopiti. V običajnih pogojih robota izklopite s tipko "OFF". V primeru nevarnosti ali vzdrževanja morate robota varno izklopiti, da preprečite nenameren zagon rezila. Pritisnite na tipko "STOP" za zaustavitev robota. Vtičnik za napajanje izvilcite iz električne vtičnice.



Pomembno

Robota morate varno zaustaviti v primeru vzdrževalnih posegov in popravil (npr.: zamenjava rezila, čiščenje itd.).

Za zagon robota sledite naslednjim korakom:

- robot postavite v notranjost območja za košnjo;
- pritisnite na tipko za prižig »ON/OFF« in počakajte nekaj sekund, da se robot popolnoma prižge;
- pritisnite na tipko START/PAUSE, da zaženete delovni cikel.

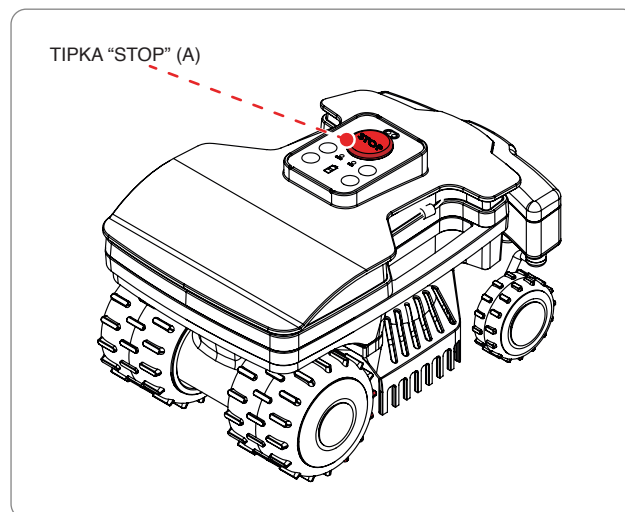

USTAVITEV ROBOTA

Robot se samodejno ustavi, ko se zgodi ena od naslednjih stvari:

- **Trava je pokošena:** senzor zazna, da je pokošena in zato nadaljnje delovanje ni potrebno. Robota prestavite na polnilno mesto in napolnite akumulator ter ga čez dan ali dva ponovno vklopite za košnjo trave ali po potrebi, glede na rast trave.
- **Trave ni:** Senzorji za zaznavanje trave daljši čas niso zaznali prisotnosti trave. LED sijalka alert prikazuje dva utripa.
- **Prazen akumulator:** izpraznil se je med delovanjem.

Če utripa LED sijalka ALERT utripa, se za podroben ogled napake povežite z APLIKACIJO.

NAČRTOVANJE IN NAMEŠČANJE KOMPLETA POSTAJE ZA AVTOMATSKO NAPAJANJE

Montaža robota ni zapletena, vendar zahteva minimalno predhodno načrtovanje za določitev optimalne lokacije za namestitev polnilne postaje in napajalnika ter za določitev trase, po kateri bo tekel vodilni kabel.

- Polnilno postajo morate namestiti na rob travnika, po možnosti na najširše območje, od koder so lahko dostopni tudi drugi deli travnate površine. Lokacija, na kateri je postavljena polnilna postaja, je v nadaljevanju opredeljena kot "glavno območje".



Previdno - Opozorilo

Napajalnik postavite na območje izven dosega otrok. Na primer na višino nad 160 cm.



Previdno - Opozorilo

Dostop do napajalnika naj bo omogočen samo pooblaščenim osebam.

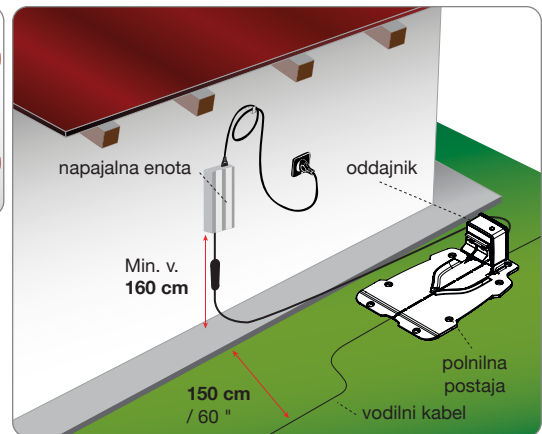

Previdno - Opozorilo

Za priklop na električno omrežje morate v bližini kraja montaže predvideti vtičnico. Preverite, da je priklop na napajalno omrežje skladen z veljavnimi zakoni na tem področju. Za popolnoma varno obratovanje električne napeljave, na katero boste priklopili napajalnik, morate zagotoviti ustrezno delujočo ozemljitev. Dobavljeni tokokrog mora biti zaščiten z diferencialnim stikalom (RCD), katerega nazivni diferenčni tok ne sme presegati 30 mA



Pomembno

Priporočamo, da enoto namestite v električno omarico (za zunanjo in notranjo rabo), ki je opremljena z zaporo na ključ in je dobro prezračena za zagotavljanje kroženja zraka.

- Po vsakem delovnem ciklusu mora robot enostavno najti polnilno postajo, od koder bo začel nov obratovalni cikel, in dosegel morebitna druga območja, ki so v nadaljevanju opredeljena kot "sekundarna območja".
- Pri nameščanju polnilne postaje upoštevajte naslednja pravila:
 - ravno območje;
 - kompaktno, trdno območje, ki omogoča dobro drenažo;
 - po možnosti na najširšem območju zelenice;
 - prepričajte se, da morebitni namakalni sistemi niso usmerjeni proti polnilni postaji;
 - vhodni del polnilne postaje mora biti postavljen tako, kot je prikazano na sliki, da se bo robot lahko vrnil k njej, ko bo sledil vodilni kabel v smeri urinega kazalca;
 - pred postajo mora biti 200 cm ravnine;
 - morebitne kovinske pregrade ali robniki na travniku, ki se nahajajo v bližini baze, lahko povzročajo motnje signala. Bazo namestite na drugo mesto ali pa prestavite robnike. Za podrobnejše informacije se obrnite na službo tehnične pomoči proizvajalca ali na enega izmed pooblaščenih servisov.

- Polnilna postaja mora biti dobro pritrjena na tla. Pazite, da pred postajo ne bi nastala stopnica in na vhod postavite manjšo preprogo iz umetne trave, da boste izravnali dostop do postaje. Kot alternativo lahko delno odstranite travnat plašč in postajo postavite na višino trave.
- Polnilna postaja je povezana na napajalnik preko kabla, ki mora iz postaje gledati z zunanje strani območja košnje.

- Pri nameščanju napajalnika upoštevajte naslednja pravila:

- v zračno območje, zaščiteno pred atmosferskimi dejavniki in direktno sončno svetlobo;
- po možnosti v notranjih prostorih doma, v garaži ali v shrambi;
- če ga nameravate namestiti zunaj, pazite da ne bo direktno izpostavljen sončni svetlobi in vodi: v tem primeru ga morate namestiti v škatlo, ki bo dobro prezračena. Ne postavite ga direktno na tla ali v vlažne prostore;
- namestite ga izven travnatega območja;
- raztegnite odvečni kabel, ki gre od polnilne postaje do napajalnika. Kabla ne smete podaljšati ali krajšati.

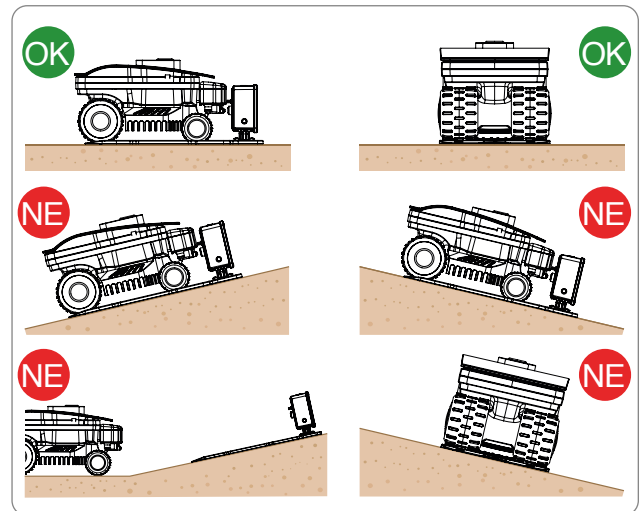

- Del kabla na vhodu mora biti raven in navpično poravnán s polnilno postajo za najmanj 200 cm. Del na izhodu pa mora teči iz postaje, s tem boste robotu omogočili pravičen dostop.

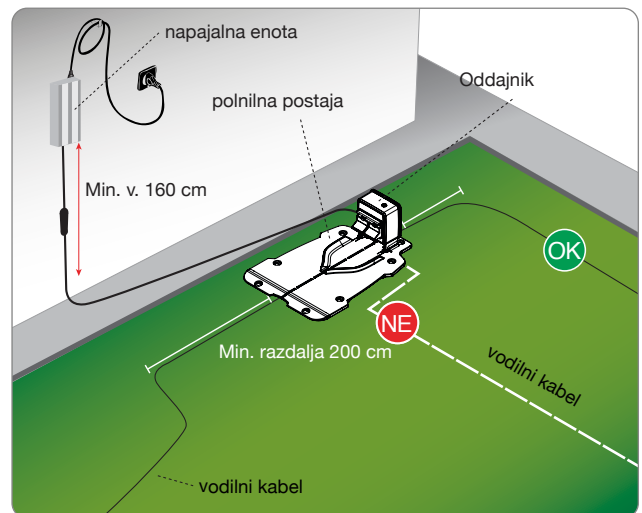

V primeru, da boste robota namestili v območje, kjer je že prisoten drugi robot (enak ali robot drugega proizvajalca), morate med montažo prilagoditi oddajnik in sprejemnik, da ne bo prihajalo do frekvenčnih motenj med obema robotoma. V tem primeru se obrnite na najbližji tehnični servis.

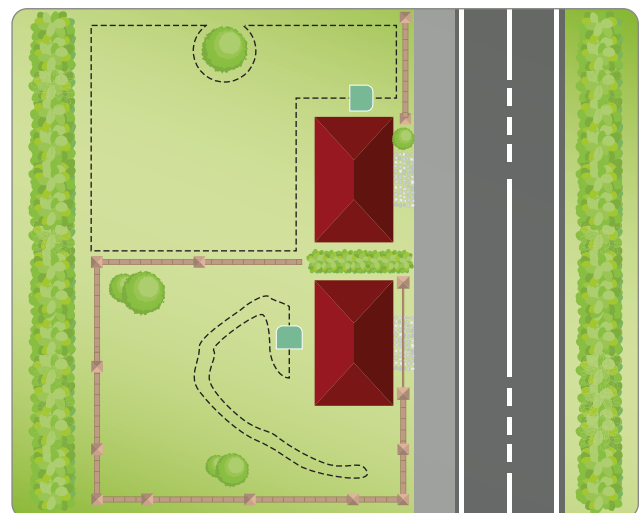

SL

Montaža polnilne postaje in napajalnika



Previdno - Opozorilo

Pred kakršnim koli posegom izklopite glavno električno napajanje.

Napajalnik postavite na območje izven dosega otrok. Na primer na višino nad 160 cm.

Kabla, ki vodi k napajalni postaji, ni dovoljeno skrajšati ali podaljšati: morebitni presežek je treba oviti v obliki številke 8, kot kaže slika.

Vodilni kabel, ki se uporabi za inštalacijo, ne more biti krajši od 50 m; obrnite se na najbližji center tehnične pomoči.

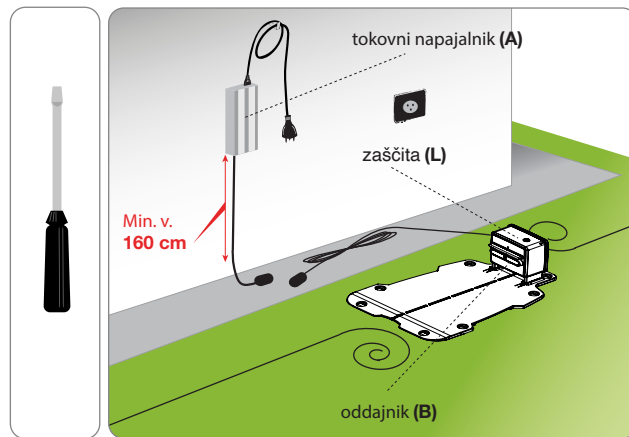

1. Bazno postajo namestite na vnaprej določeno lokacijo.
2. Vodilni kabel (M) vzdolž vodila v polnilno postajo. Presežek vodilni kabel odrežite približno 5 cm nad konektorji.
3. Povežite vhodni kabel baze z rdečo spojko oddajnika (T). Povežite izhodni kabel baze s črno spojko.



Stičnike je treba uporabiti izključno za povezavo originalnega vodilni kabel.

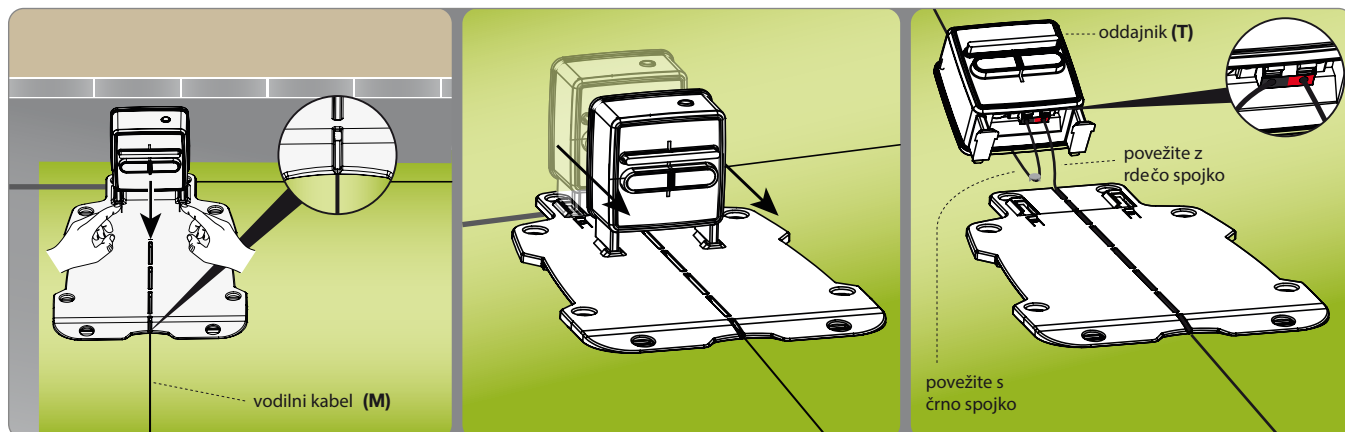

SL

4. Bazno postajo (N) pritrdite na tla z žablji (P). Po potrebi bazno postajo pritrdite z vložki (Q).

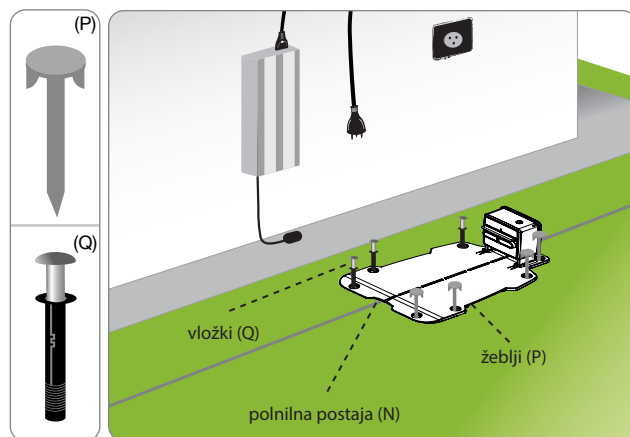

5. Montirajte napajalnik (A).
6. Napajalni kabel (E) polnilne postaje (N) povežite na napajalnik.
7. Vtikač na napajalniku (A) priklopite v elektriko.
8. Če lučka na oddajniku utripa, je povezava pravilna. V nasprotnem primeru morate odkriti napako (glejte "Odkrivanje okvar").
9. Montirajte zaščito (L).

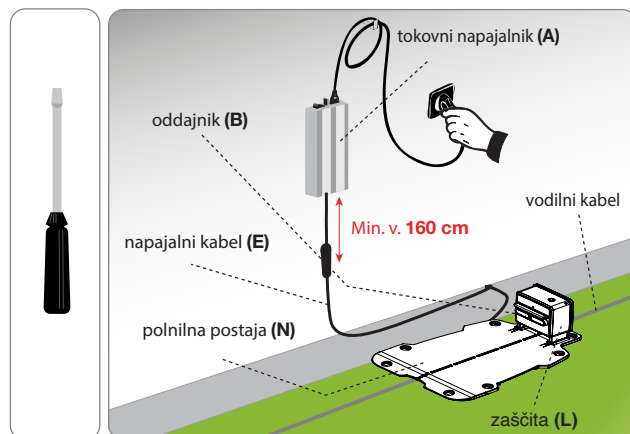

Omejitev delovnega območja

Preglejte celotno površino travnika in na podlagi spodaj opisanih kriterijev ocenite, ali bi ga bilo potrebno ločiti na več ločenih delovnih območij. Preden začnete nameščati vodilni kabel, vam svetujemo, da pregledate celotno območje, predvideno za košnjo. Na sliki je primer travnika s traso za postavitve vodilni kabel.

Pri nameščanju je treba paziti na morebitna sekundarna območja. Sekundarno območje je del travnika, ki je povezan z glavnim travnikom preko ožine, ki jo robot s svojim naključnim premikanjem težko doseže. To območje mora biti dostopno brez stopnic in višinskih razlik ter mora imeti predvidene karakteristike. Opredelitev določenega predela za sekundarno območje, je odvisna tudi od velikosti glavnega območja. Večje kot je glavno območje, težje bodo dostopne ožine. Na splošno se o sekundarnem območju govori, ko določen predel ne presega **200 cm**. Število sekundarnih območij, ki jih robot uspe obdelati, je odvisno od modela ("Glejte poglavje Tehnični podatki).

Najmanjša dovoljena razdalja od enega do drugega roba je 150 cm (59,05 »). Če so na robovih prehoda prisotni morebitni objekti, območja brez trate ali jame, je treba upoštevati tudi minimalno varnostno razdaljo od njih; bolj na splošno mora biti torej za prehod na razpolago minimalna širina 200 cm (78,74 »).

Če je ta odsek zelo dolg, je bolje, da je širina od enega do drugega roba večja od 150 cm (59,05).

Med programiranjem je treba konfigurirati dimenzije območij in smer, s katero se jih hitreje doseže (urnega kazalca / nasprotna od urnega kazalca), pa tudi dolžino kabla, ki je potrebna za dostop na sekundarno območje.

Če zgoraj opisani minimalni pogoji ne obstajajo in je torej prisotno območje, ločeno s pragom ali z nagibom, večjim od dopuščenega glede na karakteristike robota, ali pa s prehodom, katerega širina od enega do drugega roba je manjša od 150 cm (59,05 »), je treba to območje trate razumeti kot »zaprto območje«.

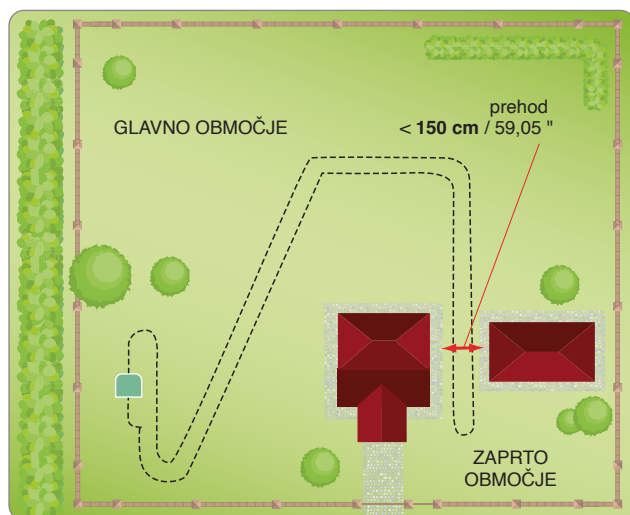
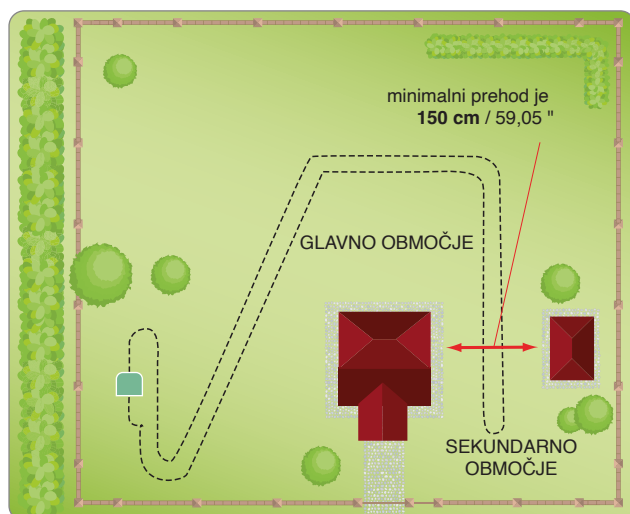
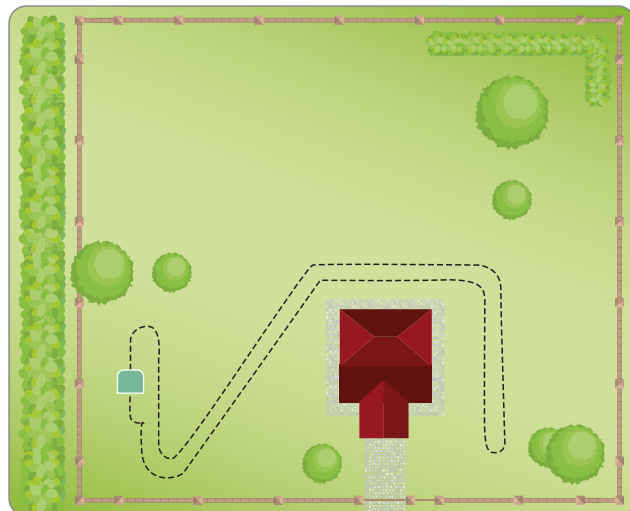

Če se znotraj delovnega območja nahaja talna obloga iz kovine, kovinski pokrov jaška, podstavek prhe ali električni kablji, namestite vodilni kabel na oddaljenosti najmanj 100 cm (39,37«), da se izognete nepravilnemu delovanju robota in motnjam na vodilni kabel.



Pomembno

Slika kaže primer elementov znotraj delovnega območja in razdalje, ki jih je treba spoštovati pri nameščanju vodilni kabel. Spoštujte predpisane razdalje od vseh elementov iz železa ali drugih kovin (pokrovov jaškov, električnih povezav itd.), da preprečite motnje signala vodilni kabel.

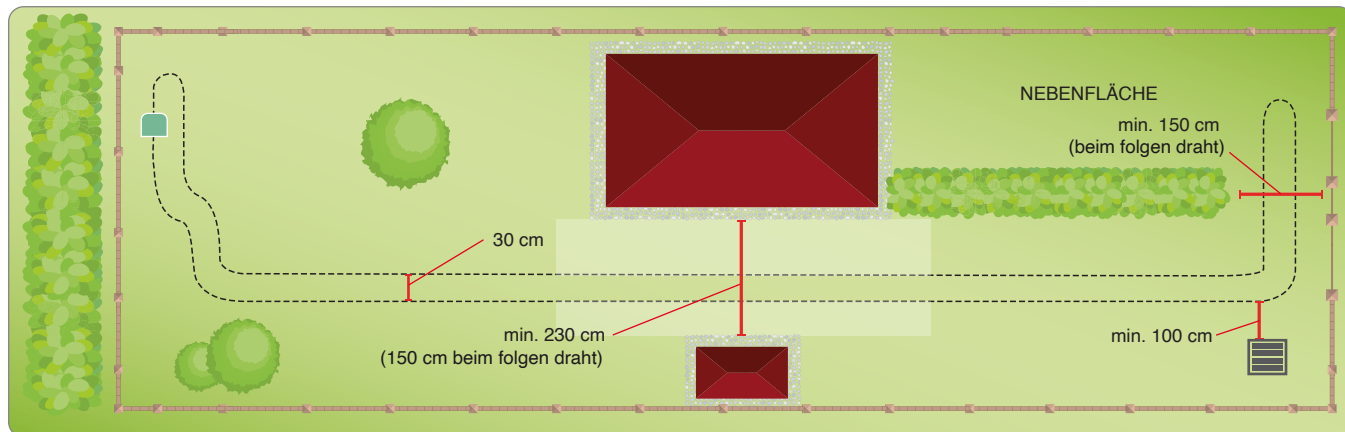

Pomembno

S strogim upoštevanjem razdalj in naklonov, ki so označeni v knjižici, boste zagotovili optimalno napeljavo in dobro delovanje robota. V primeru naklonov ali spolzkih površin, razdaljo povečajte za najmanj 30 cm.

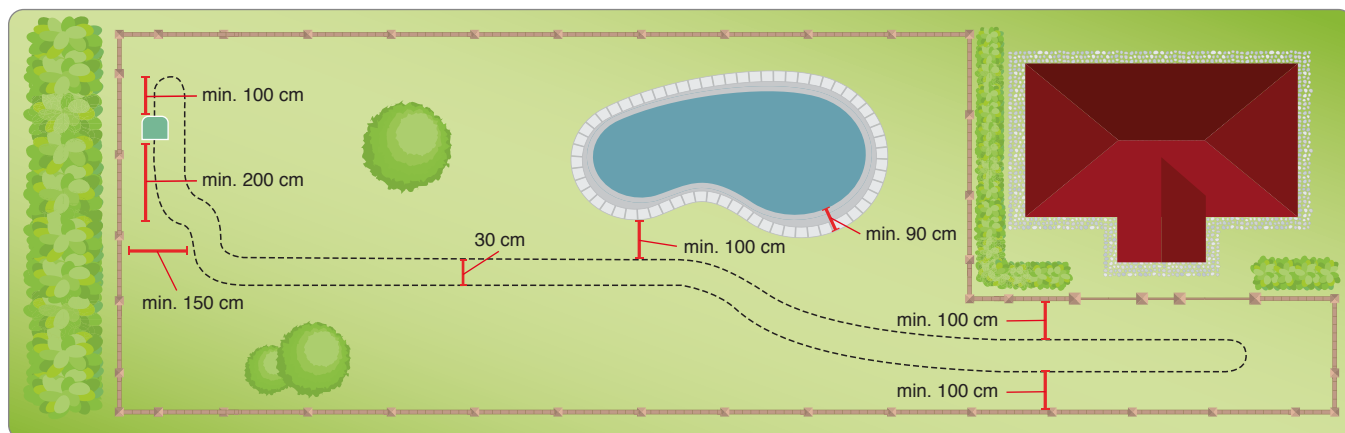

SL

Če se znotraj ali zunaj delovnega območja nahajajo bazen, jezerce, strmina, jarek, stopnica navzdol ali neograjene javne ceste (oziroma ograjene z lahko prekoračljivo ograjo), namestite vodilni kabel na razdalji najmanj 90 cm (35,43 »).

Če so znotraj delovnega območja prisotne ovire, ki lahko prenesejo udarce, kot so drevesa, grmi ali koli brez ostrih vogalov, jih ni treba razmejiti. Robot zazna oviro in spremeni smer.

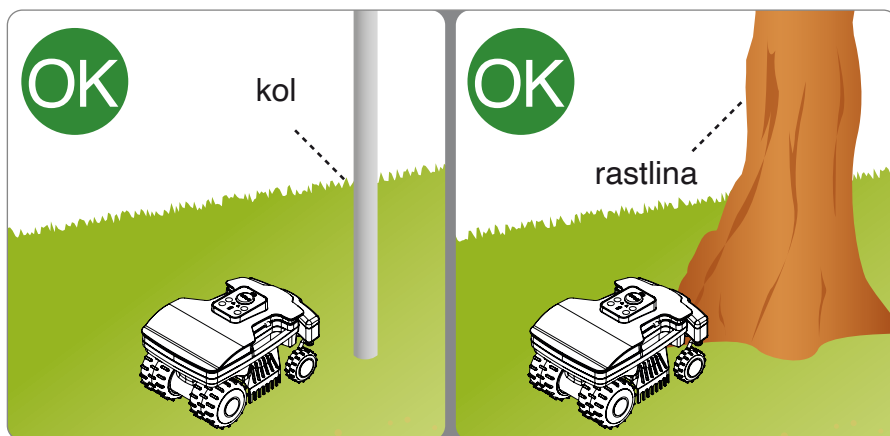

Vodilni kabel lahko postavite pod ali nad zemljo. V primeru, da imate na voljo stroj za polaganje kabla, vam svetujemo, da ga zakopate, ker ga boste na ta način bolje zaščitili. V nasprotnem primeru morate kabel postaviti na površje s pomočjo posebnih žebeljev. Glejte navodila v nadaljevanju.



Pomembno

Kabel začnite polagati od polnilne postaje in pustite nekaj odvečnih metrov, da ga boste v zaključni fazi lahko odrezali in priklopili na enoto.

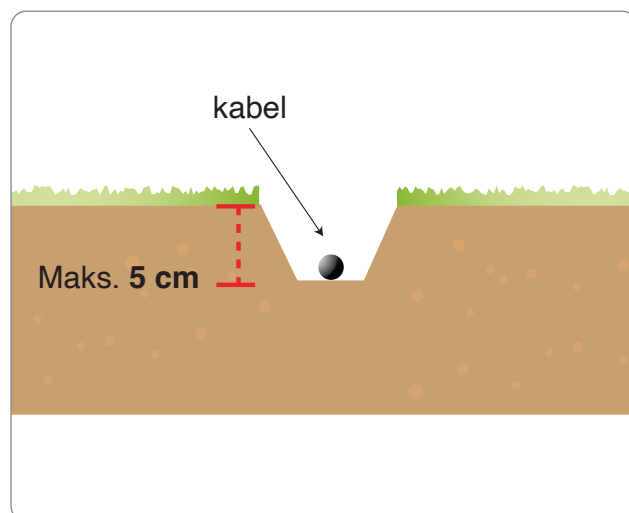

Površinska postavitvev kabla

Vzdolž celotnega območja, na katerem boste položili omejitveni kabel, pokosite travo z rezalnikom tratnih robov ali z motorno koso tako, da bo zelo nizka. Na ta način boste kabel lažje namestili na tla in se izognili nevarnosti, da ga robotska kosilnica preseka ali poškoduje njegovo izolacijo.

1. Položite žico v smeri urinega kazalca po vsej trasi in ga pritrdite z ustreznimi klini v medsebojni razdalji okrog 100 cm (39,37 "). Žica mora biti v stiku s tlemi, da je ne bi kosilnica poškodovala, še preden jo trava prekrije.
 - V fazi polaganja kabla spoštujte smer kroženja v smeri urinega kazalca.
 - Na neravnih odsekih kabel pritrdite tako, da se ne bo zvil, ampak da bo ustvaril pravilno vijugo (radij 20 cm).

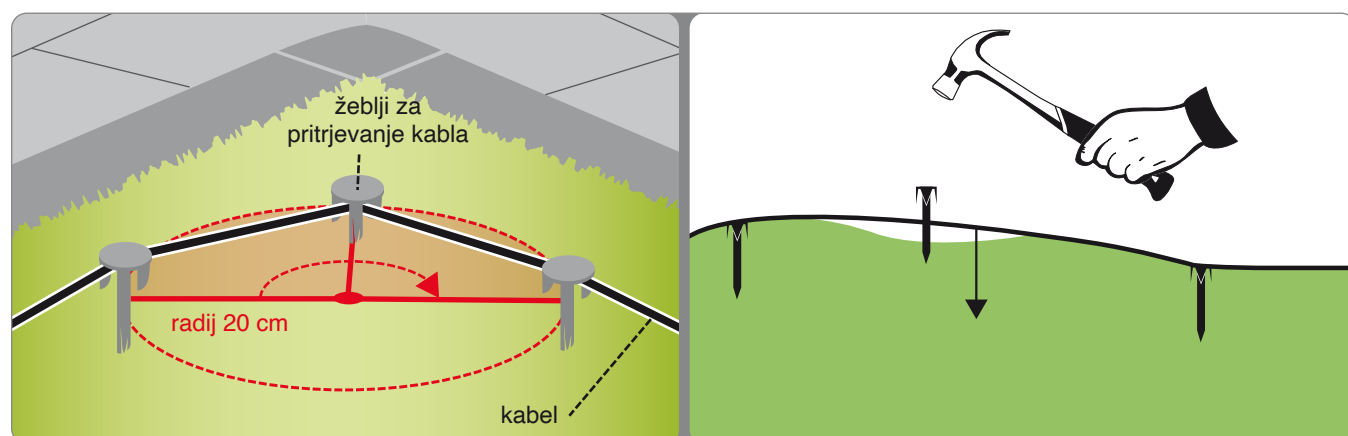
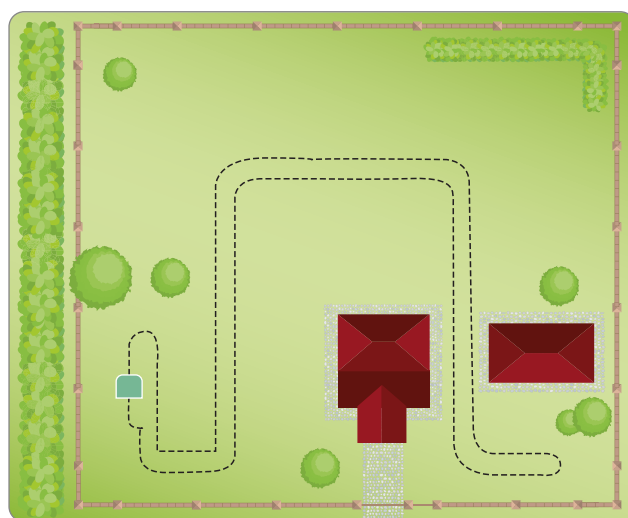

Vkopen kabel

1. V tleh naredite jarek (okrog 2–3 cm (0,787–1,181 ")).
2. Kabel v smeri urinega kazalca postavite vzdolž celotne trase na globini nekaj centimetrov. Kabla ne zakopljite več kot 5 cm globoko, da ne ogrozite kakovosti in jakosti signala, ki ga zaznava robot.
3. Kabel med polaganjem po potrebi na določenih točkah blokirajte z žebli, da bo med nanašanjem zemlje ostal v položaju.
4. Kabel v celoti pokrite z zemljo, in poskrbite, da bo ostal napet.

Spojitev kabla.

Če je za dokončanje napeljave treba dodati nov kos kabla, uporabite originalni spoj.

Oba konca kabla vstavite v spoj; preverite, če sta dobro vstavljeni: vsak izmed koncev mora biti viden na nasprotni strani. S pomočjo klešč pritisnite do konca gumb na zgornji strani.



Pomembno

- Uporabljajte le originalne spoje, ki zagotavljajo zanesljivo in neprepustno električno povezavo.
- Ne uporabljajte izolirnega traku ali drugih spojev, ki ne zagotavljajo ustrezne izolacije (kabelskih ušes, stičnikov). Vlaga v tleh sčasoma povzroči oksidacijo in prekinitev omejitvenega kabla.

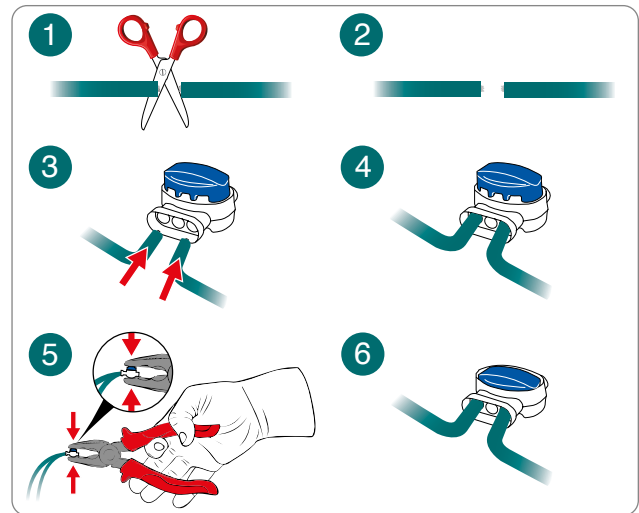

PRVA UPORABA POLNILNIKA BATERIJE

1. Robota vstavite v polnilno postajo.
2. Pritisnite na tipko »ON / OFF« in počakajte nekaj sekund, da se robot popolnoma prižge.
3. Ob prepoznanju napajalne postaje led sijalka baterije zasveti za nekaj sekund s stalno oranžno lučjo.
4. Kontrolirajte, če je led sijalka 'AUTO' ugasnjena; po potrebi pritisnite na tipko 'AUTO' za ugasnitev led sijalke.
5. Ob koncu polnjenja je robota mogoče uporabiti ali ga programirati za zagon delovanja (glejte »Načini programiranja«).



Pomembno

Pri prvem polnjenju morajo baterije ostati povezane najmanj 4 ure.

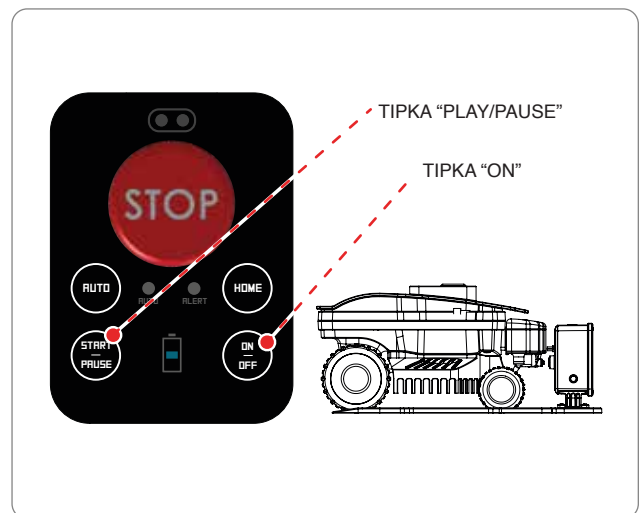

SL



Pomembno

- Pred prvo uporabo robota pozorno preberite priročnik in se prepričajte, da ste ga v celoti razumeli, zlasti vse informacije, ki se tičejo varnosti.
- Uporabljajte samo za namene, ki jih je predvidel upravljavec, in ne predelajte nobene naprave, da bi dosegli drugačne učinke od predvidenih za delo.
- Izogibajte se uporabi robota in njegovih perifernih enot v neugodnih vremenskih razmerah, zlasti kadar obstaja nevarnost udarov strele.

OPIS KOMANDNE PLOŠČE IN PREDSTAVITEV MENIJEV

Slika prikazuje položaj komandnih naprav na stroju in njihovo funkcijo.



STOP.
Pritisnite, da zaustavite kosilnico v pogojih varnosti. Uporabite v primeru neposredne nevarnosti in preden se lotite vzdrževalnih opravil na robotu.

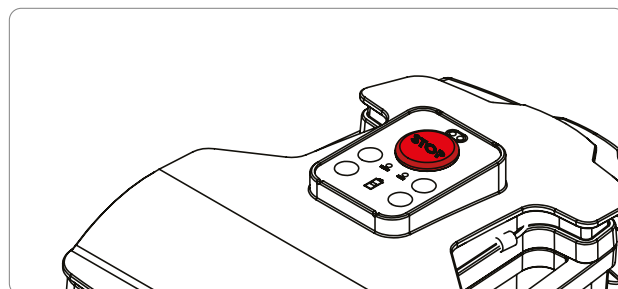

Pritisnite za vklop in izklop robota.



Aktivira ali deaktivira delovanje v avtomatičnem načinu. Ko je robot v avtomatičnem načinu, je programiran za delo v skladu s programiranjem, opisanim na naslednjih straneh.

AUTO



Ugasnjena: Delovanje v ročnem načinu.
Stalno prižgana: Delovanje v avtomatičnem načinu.



BATTERY

Nivo napoljenosti baterije.



ALERT

Napaka v delovanju. Glejte poglavje »ISKANJE OKVAR»



Robot na napajalni postaji (led sijalka AUTO ugasnjena)



Pritisnite za zagon ročnega delovnega cikla. Če je baterija dovolj polna in je led sijalka AUTO ugasnjena, robot začne z delovnim ciklom. Ko je delovni cikel končan, se vrne k napajalni postaji.

Robot na vrtu



Ko je robot v gibanju, omogoči prekinitev košnje: robot se postavi v stand-by.

Ko je robot v stanju stand-by, omogoči nadaljevanje košnje.



Vrne se na napajalno postajo in nadaljuje z avtomatičnim ali ročnim delovanjem – odvisno od stanja led sijalke »AUTO».

ZAGON DELOVANJA S KOMPLETOM POSTAJE ZA AVTOMATSKO NAPAJANJE

Postopek priprave na zagon je treba opraviti ob prvem zagonu in po daljšem obdobju mirovanja.

- Kontrolirajte, če je višina travne ruše na travniku, ki ga nameravate kositi, ustrežna za pravilno delovanje robota (glejte tehnične karakteristike).
- Nastavite zaželeno višino košnje (glejte Nastavitev višine košnje).
- Kontrolirajte, če je bilo delovno območje pravilno omejeno in če na njem ni ovir za normalno delovanje stroja – v skladu s tem, kar je navedeno v oddelku »Priprava in omejitev delovnih območij« ter v naslednjih.
- Kontrolirajte, da na vrtu ni velikih luž (po močnem nalivu).
- Robota namestite v notranjost napajalne postaje.
- Pritisnite na tipko za prižig ON/OFF in počakajte nekaj sekund, da se robot popolnoma prižge.
- Ob prepoznanju napajalne postaje led sijalka baterije zasveti za nekaj sekund s stalno oranžno lučjo.
- V primeru prve namestitve kompleta postaje avtomatsko napajanje prek APLIKACIJE s pomočjo vodenega postopka aktivirajte avtomatski način delovanja robota.
- Robot je pripravljen za uporabo. Pritisnite na tipko »AUTO« za nastavitev avtomatskega ali ročnega načina delovanja robota.

Delovanje robota v ročnem načinu: “led sijalka ‘AUTO’ ugasnjena”

- Ko je baterija popolnoma napolnjena, pritisnite na tipko START/PAUSE, da zaženete delovni cikel. Ko se zmogljivost baterije iztroši, se robot vrne k napajalni postaji.
- Če vrt ni popolnoma pokošen, počakajte, da se baterija napolni do konca, in zaženite nov delovni cikel.
- Za čim boljši učinek priporočamo, da robota uporabljate vsaj vsak drugi dan.
- Za spremembo privzetih nastavitev nekaterih funkcij robota je dovolj, da naložite brezplačno aplikacijo za pametni telefon; glejte odstavek »DOSTOP K MENIJU PREK APLIKACIJE«

Delovanje robota v avtomatskem načinu: “led sijalka ‘AUTO’ prižgana”

- Ko je v avtomatskem načinu, je robot programiran tako, da dela vse dni v tednu. Prek mobilne aplikacije je mogoče kontrolirati privzeto nastavitev urnika dela.
- Število delovnih ciklov je določeno avtomatično od robota, v odvisnosti od zmogljivosti baterije. Robot bo avtomatično zapustil napajalno postajo za izvajanje delovnega cikla, vrnil se bo, da se ponovno napolni in se po potrebi vrnil na delo.
- Za spremembo privzetih nastavitev delovnega urnika in drugih funkcij je dovolj, da naložite brezplačno aplikacijo za pametni telefon; glejte odstavek »DOSTOP K MENIJU PREK APLIKACIJE«

SL



UPORABA ROBOTA NA ZAPRTIH OBMOČJIH BREZ NAPAVALNE POSTAJE

Zagon robota v načinu »zaprto območje« se uporablja za košnjo zaprtih območij, do katerih robot ne more priti sledič kablu. Preverite, ali je delovno območje primerno, kot je navedeno v poglavju »PRIPRAVA IN OMEJITEV DELOVNIH OBMOČIJ«.



Previdnost – Opozorilo

Zaustavite robota v pogojih varnosti (glejte »Zaustavitev robota v pogojih varnosti«) in ga prenesite s pomočjo ustreznega ročaja. Robota ne zgrabite za ohišje, ampak vselej uporabljajte temu namenjeni ročaj.

1. Robota postavite v notranjost delovnega območja vsaj 100 cm (39,37 ») proč od katere koli ovire.
2. Pritisnite na tipko ON/OFF in počakajte nekaj sekund, da se robot popolnoma prižge.
3. Povežite se z robotom prek aplikacije na svojem pametnem telefonu in izberite tipko .
4. Pritisnite na tipko "zaprto območje". .
5. Nastavite uro za zaključek dela in pritisnite na "OK".

Po opravljenem delu zaustavite robota v pogojih varnosti (glej "Zaustavitev robota v pogojih varnosti") in ga ponovno prenesite na območje, kjer se nahaja napajalna postaja.

Obnovite normalno delovanje robota, kot je opisano v poglavju "UPORABA".

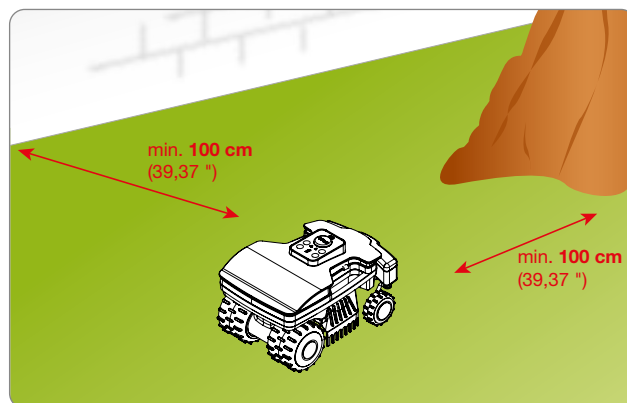

DOSTOP K MENIJU PREK APLIKACIJE

Robot ima vgrajeno napravo Bluetooth, tako da ga je mogoče programirati in nadzirati prek pametnega telefona.

Cez spletnem mestu izdelka prenesite aplikacijo za svoj pametni telefon z Androidom ali IOS. Zaženite aplikacijo in sledite vodenemu postopku za povezavo z Robotom.

SL

Koda PIN za prvi dostop je tovarniško nastavljena na »0000«: kodo PIN čim prej spremenite, da bo robot varen.

Aplikacija omogoča:

- Spreminjanje avtomatičnega standardnega delovnega urnika.
- Nastavitve za delovanje senzorja za dež.
- Nastavitve začetnih točk za optimalno upravljanje morebitnega sekundarnega območja.
- Spreminjanje gesla.
- Pošiljanje ukaza Start / Pause / Home.
- Vodenje robota med košnjo.
- Vizualizacijo stanja, opozoril (alert) in morebitnih napak robota.

NASTAVITEV UPORABNIŠKEGA MENIJA PREK MOBILNE APLIKACIJE

Zaženite aplikacijo na svojem pametnem telefonu, da lahko začnete s programiranjem robota prek funkcije «Setup (Nastavitve)».

Sledi uvodni povzetek o funkcijah programiranja, ki so na razpolago; podrobna razlaga vsake izmed funkcij bo navedena na straneh, ki bodo sledile diagramu postopkov. Funkcije, ki so označene z (*), so na razpolago samo pri nekaterih modelih. Glejte tabelo »Tehnični podatki«.

NASTAVITVE MENIJA – NAČIN PROGRAMIRANJA

Zaženite aplikacijo na svojem pametnem telefonu, da lahko začnete s programiranjem robota prek funkcije »NASTAVITVE«.

Sledi uvodni povzetek o funkcijah programiranja, ki so na razpolago; podrobna razlaga vsake izmed funkcij bo navedena na straneh, ki bodo sledile diagramu postopkov. Funkcije, ki so označene z (*), so na razpolago samo pri nekaterih modelih. Glejte tabelo »Tehnični podatki«.

(Nastavitve datuma in ure)



Omogoča nastavitve datuma in ure robota. Običajno se samodejno nastavijo, ko se povežete z robotom.

(Nastavitve robota)



Omogoča vam dostop do vseh tistih nastavitvev, ki se nanašajo na delo robota, na primer tedenski urnik delovnega cikla in vrnitev k napajalni postaji.

(Nastavitve profila)



Mogoče je nastaviti 3 različne delovne profile, ki se lahko uporabljajo za specifične potrebe v zvezi s košnjo ali ko želite imeti vrt prost, brez prisotnosti robota.

(Tedensko načrtovanje)



Nastavitve posameznega dne lahko hitro kopirate še na druge dneve v tednu.

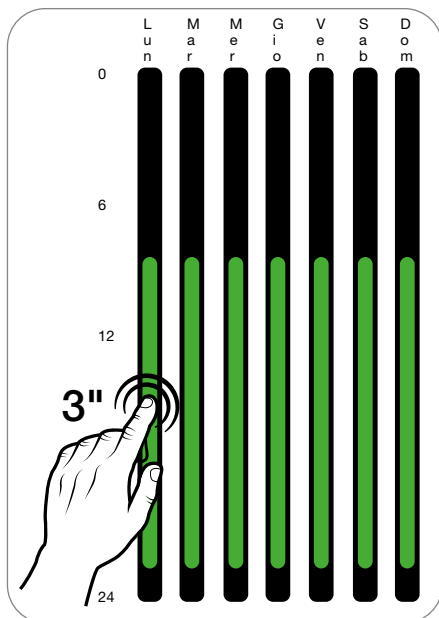

È possibile copiare le impostazioni di un singolo giorno su tutti gli altri della settimana in modo molto rapido.

Dovolj je, da obdržite pritisk na nastavljenih urah določenega dne (zelena črta na sliki na levi): prikazal se bo zaslon, kjer boste lahko izbrali druge dneve v tednu, ko naj se uporabijo isti časi.

Priporočeni delovni čas glede na model robota in velikost vrta

Model	m ² (ft ²)	T1	T2	T3
B015DEZ	800 (8611')	09:00 18:30		
B020DEZ	1000 (10763")	09:00 20:00		

(Nastavitve polnjenja)



Nastavi razdaljo med robotom in vodilni kabel med vračanjem k napajalni postaji iz vseh nastavljenih delovnih območij.

(Nastavitve senzorja za dež)



Aktivira ali deaktivira senzor za dež. Mogoče je nastaviti tudi zakasnitev odhoda z napajalne postaje v primeru dežja.

(Nastavitve vrta)



Dostopate do nastavitve posameznih delovnih območij, ki jih lahko obdeluje robot; razpoložljive nastavitve so:

- *Velikost*: približna površina delovnega območja
- *Razdalja*: razdalja, ki jo mora robot prepotovati, da doseže območje
- *Smer*: smer, v kateri robot doseže določeno območje – v smeri urinega kazalca ali v nasprotni smeri
- *Oddaljenost od kabla*: Oddaljenost robota od vodilni kabel med potjo do sekundarnega območja
- *Način eko*: Če je aktiviran, robot skrajša delovni čas, kadar zazna, da je trata že pokošena

(Nastavitve inštalacije)



Omogoča spreminjanje parametrov za inštalacijo, ki so navedeni in opisani spodaj:

- *Odmik od kabla*: tu nastavite odmik robota od vodilni kabel.
- *Air Marker*: tu spremenite razdaljo, na kateri robot prepozna signal napajalne postaje.
- *Docking Shift*: to nastavite zamik glede na vodilni kabel, tako da je robot čim bolj centriran pri vrnitvi na napajalno postajo.

(Izbira jezika)



Omogoča spremembo jezika robota, format datuma, ure in razdalje.

(Varnost)



Dostopate do možnosti spreminjanja gesla za vklop robota in do funkcije zaklepanja tipkovnice.

(Sprememba gesla)



Omogoča spreminjanje gesla za zagon robota. Ta kombinacija se uporablja tudi za povezavo robota z novim pametnim telefonom.

(Zaklepanje tipkovnice)



Če omogočite funkcijo zaklepanja, robotu ne boste mogli dajati ukazov s tipkovnico; če ga boste želeli zagnati ali poslati na polnjenje, boste morali uporabiti ustrezni ukaz neposredno iz aplikacije v telefonu.

(Zvočne nastavitve)



Vklop ali izklop zvočnih signalov robota.

(Ponastavi)



Ponastavi vse nastavitve na tovarniške vrednosti.

KONFIGURIRAJTE »MODUL CONNECT«

Modul Connect znotraj robota omogoča povezavo z omrežjema GSM in GPS prek ustrezne antene, tako da lahko na daljavo nadzorujete stanje stroja. Poleg tega je mogoče dati nekatere ukaze ali opazovati robotovo pot na zemljevidu.

Odvisno od modela in konfiguracije izbranega robota je Modul Connect lahko že prisoten ali pa ga lahko nabavite ločeno. Sledijo navodila za konfiguracijo in aktiviranje Modula Connect.

Roboti, opremljeni z Modulom Connect

- S spletne strani izdelka prenesite aplikacijo za pametni telefon s sistemom Android ali IOS.
- Ko aplikacijo odprete, dodajte robota s klikom na tipko »+«
- Po postopku seznanjanja boste morali po potrebi posodobiti programsko opremo robota; nadaljujte s posodobitvijo programske opreme
- Na koncu posodobitve vas bo aplikacija samodejno vprašala, če želite konfigurirati Modul Connect; nadaljujte s konfiguracijo
- Po zaključeni registraciji naprave v modulu Connect se bo prikazal zaslon za konfiguracijo funkcije Geofence; izberite zaželeno nastavitve
- Modul Connect je pravilno konfiguriran

Modul Connect kot opcijnska oprema

- S spletne strani izdelka prenesite aplikacijo za pametni telefon s sistemom Android ali IOS.
- Ko aplikacijo odprete, dodajte robota s klikom na tipko »+«
- Na zaslonu robota kliknite meni Nastavitve na vrhu
- Izberite »Konfiguriraj Modul Connect«, da sprožite postopek registracije pametnega telefona v robotu
- Po zaključeni registraciji bo aplikacija zahtevala, da konfigurirate funkcijo Geofence; izberite zaželeno nastavitve
- Modul Connect je pravilno konfiguriran

V primeru daljšega nedelovanja robota in pred začetkom sezone košnje, morate izvesti vrsto operacij, da zagotovite njegovo pravilno delovanje v trenutku, ko ga želite ponovno uporabiti.

1. Preden robota spravite za čez zimo, morate popolnoma napolniti baterijo. Baterijo napolnite najmanj vsakih pet mesecev.
2. Pri pooblaščenem prodajalcu opravite redno vzdrževanje. Na ta način boste zagotovili dobro delovanje robota. Običajno servis vključuje naslednje operacije:
 - kompletno čiščenje ogrodja robota, rezila in vseh premičnih delov;
 - čiščenje notranjih delov robota;
 - kontrolo delovanja robota;
 - kontrola in po potrebi zamenjava obrabljenih komponent, kot je na primer rezilo;
 - kontrolo zmogljivosti baterije;
 - po potrebi lahko preprodajalec naloži novo programsko opremo.
3. Temeljito očistite robota in napajalno postajo, če je dobavljena z opremo (glejte »Čiščenje robota«).
4. Preglejte morebitne obrabljene ali poškodovane dele, npr. rezilo, ter ocenite, ali bi jih veljalo zamenjati.
5. Robota spravite v zaveten in suh prostor, s temperaturo med 10 in 20 °C. Prostor prav tako ne sme biti enostavno dosegljiv za otroke, živali, tujke itd.. Robota hranite pri temperaturi pod 20°C, da upočasnite avtomatsko praznjenje baterij.
6. Vtičač za napajanje (A) izvlcite iz električne vtičnice.
7. Napajalno postajo (če je dobavljena z opremo) pokrijte, da preprečite vstop materiala (listja, papirja itd.) vanjo in za boljše ohranjanje kontaktnih ploščic.

Ponovni zagon

Preden ponovno zaženete robota po daljšem času neuporabe, sledite spodnjim nasvetom:

1. priključek napajalne naprave priključite v električno vtičnico.
2. vklopite glavno električno napajanje.
3. akumulator robota polnite vsaj 4 ur pred ponovno uporabo .
4. po polnjenju akumulatorja lahko robota normalno uporabite.

Ponovni zagon s kompletom napajalne postaje

Preden robota ponovno uporabite po daljšem obdobju mirovanja, sledite naslednjim navodilom.

1. Vključite vtičač za napajanje (A) priključite v elektriko.
2. Ponovno vzpostavite električno napajanje.
3. Robota vstavite v polnilno postajo.
4. Pritisnite na tipko »ON / OFF« in počakajte nekaj sekund, da se robot popolnoma prižge.
5. Ob prepoznanju napajalne postaje led sijalka baterije zasveti za nekaj sekund s stalno oranžno lučjo
6. Sedaj je robot pripravljen za uporabo (glejte poglavje "Načini programiranja").

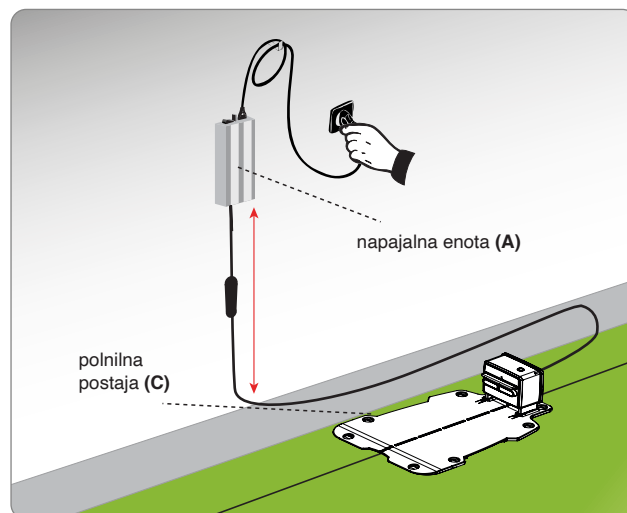



Nevarnost - Pozor

Robota ne smete polniti v eksplozivnih in vnetljivih prostorih.

1. Preko povezave na električno omrežje napolnite polnilno postajo in preverite, da so plošče čiste.
2. Postavite robota na napajalno postajo.
3. Pritisnite na tipko »ON / OFF« in počakajte nekaj sekund, da se robot popolnoma prižge.
4. Ob prepoznanju napajalne postaje led sijalka baterije zasveti za nekaj sekund s stalno oranžno lučjo.
5. Kontrolirajte, če je led sijalka 'AUTO' ugasnjena; po potrebi pritisnite na tipko 'AUTO' za ugasnitev led sijalke.
6. Ko so baterije napolnjene (po približno 6 urah), pritisnite tipko "OFF" (C).
7. Robota spravite v zaveten in suh prostor, s temperaturo med 10 in 20 °C. Prostor prav tako ne sme biti enostavno dosegljiv za otroke, živali, tujke itd.

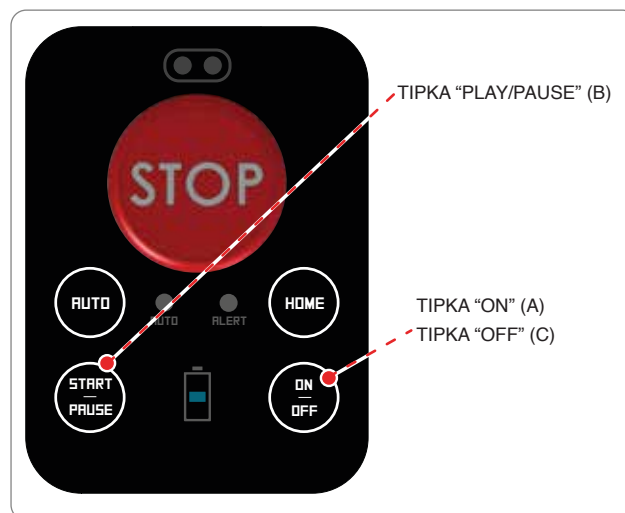

PRIPOROČILA ZA UPORABO

V nadaljevanju so podana nekatera priporočila, ki jih morate upoštevati med uporabo robota:

- tudi potem, ko ste se ustrezno podučili o uporabi robota, pred prvo uporabo izvedite nekaj poskusov, da se seznanite s komandami in glavnimi funkcijami;
- preverite, ali so vijaki glavnih organov dobro priviti;
- travo redno kosite, da ne bo preveč zrasla;
- robota ne uporabljajte za košnjo trave, ki 1 cm višja do rezila. V primeru visoke trave dvignite rezilo in ga v naslednjih dneh postopno spuščajte;
- če je travnik opremljen z avtomatskim namakalnim sistemom, robota programirajte tako, da se bo v polnilno postajo vrnil najmanj 1 uro pred začetkom namakanja;
- preverite naklon terena in se prepričajte, da ne presega maksimalnih dovoljenih vrednosti, da uporaba robota ne bo nevarna;
- svetujemo vam, da robota programirate tako, da ne bo delal več kot je potrebno. Vzemite v poštev tudi različno rast trave v različnih letnih časih. Na ta način se robot ne bo po nepotrebnem obrabil, pa tudi baterije bodo trajale dlje;
- med delovanjem robota poskrbite za varnost in preverite, da na delovnem območju ni oseb (zlasti otrok, starejših ali invalidov) in domačih živali. V izogib tveganjem vam svetujemo, da ustrezno programirate urnik košnje robota.

Proizvajalec ne jamči za popolno kompatibilnost robotske kosilnice z drugimi vrstami brezžičnih sistemov, kot so daljinski upravljalci, radijski oddajniki, slušni aparati, zakopane električne ograje za živali ipd.

REDNO VZDRŽEVANJE

PRIPOROČILA ZA VZDRŽEVANJE



Pomembno

Med vzdrževalnimi posegi uporabite zaščitno opremo, ki jo je predvidel proizvajalec. Bodite posebej pozorni, ko opravljate posege na rezilu. Preden se lotite vzdrževalnih del, se prepričajte, da je robot varno izklopljen (glejte "Varen izklop robota").

RAZPREDELNICA S PODATKI O INTERVALIH PROGRAMIRANEGA VZDRŽEVANJA

Pogostost	Komponenta	Vrsta posega	Referenca
Tedensko	Rezilo	Očistite rezilo in preverite njegovo učinkovitost. Če se je rezilo zaradi trka ukrivilo ali je zelo obrabljeno, ga zamenjajte	Glejte poglavje "Čiščenje robota" Glejte poglavje "Zamenjava rezila"
	Ročice polnilnika baterij	Očistite in odstranite morebitne znake oksidacije	Glejte poglavje "Čiščenje robota"
	Kontaktne plošče	Očistite in odstranite morebitne znake oksidacije	Glejte poglavje "Čiščenje robota"
	Senzor za dež	Očistite in odstranite morebitne znake oksidacije	Glejte poglavje "Čiščenje robota"
Mesečno	Robot	Očistite	Glejte poglavje "Čiščenje robota"
Enkrat na leto ali ob zaključku sezone košnje.	Robot	Servis opravite v pooblaščenem centru tehnične pomoči	Glejte poglavje "Daljše obdobje mirovanja in ponovna uporaba"

ČIŠČENJE ROBOTA

1. Robota varno izklopite (glejte "Varen izklop robota«).



Previdno - Opozorilo

Uporabite zaščitne rokavice, da preprečite ureznine rok.

2. Celotno zunanjo površino robota očistite z gobo, namočeno v mlačno vodo in nevtravno milo ter dobro ožeto, da pred uporabo odstranite odvečno vodo.



Previdno - Opozorilo

Prekomerna količina vode lahko vdre v robota in poškoduje električne komponente.

3. Ne uporabljajte topil ali bencina, da ne poškodujete barvanih in plastičnih delov.
4. Ne perite notranjih delov stroja in ne uporabljajte vodnih curkov pod tlakom, da ne poškodujete električnih in elektronskih komponent.



Previdno - Opozorilo

Da ne bi trajno poškodovali električnih in elektronskih komponent, robota ne potaplajte v vodo, ne delno ne v celoti, saj ni vodotesen.

5. Preglejte spodnji del robota (predel rezila, prednja ter zadnja kolesa) in uporabite ustrezno krtačo za odstranjevanje sprijetih delov in/ali ostankov, ki bi utegnili ovirati dobro delovanje robota.
6. Odstranite morebitne ostanke trave in listja iz predela oprijema robota.
7. Očistite ročice polnilnika baterije (A) in kontaktne plošče (B) ter s suho krpo in po potrebi s finim brusilnim papirjem odstranite morebitne znake oksidacije ali ostanke, ki so posledica električnih stikov.
8. Očistite senzor za dež (C) ter odstranite ostanke umazanije in morebitnega oksidiranja.
9. Iz polnilne postaje odstranite nabrane ostanke.

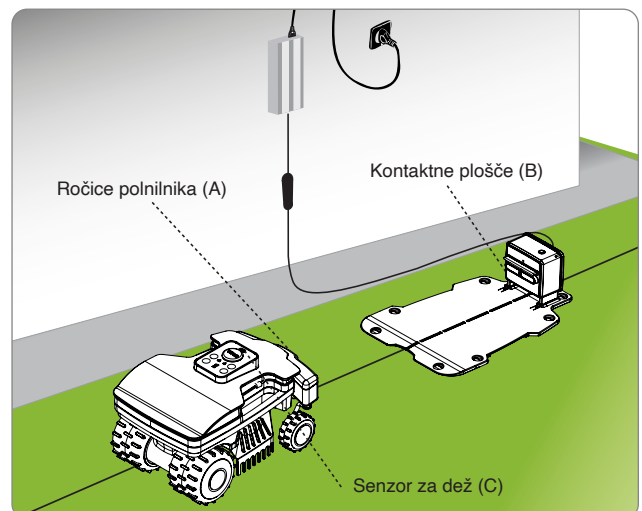

OKVARE, VZROKI IN REŠITVE

Namen spodaj navedenih informacij je prepoznati in odpraviti morebitne napake ter slabo delovanje, ki se lahko pojavijo med uporabo. Nekatere okvare lahko odpravi uporabnik sam, druge pa zahtevajo posebno tehnično znanje ali sposobnosti in jih mora odpraviti izključno usposobljeno osebje, ki ima priznano in pridobljeno znanje na specifičnem področju.







Kadar je robot v stanju napake s prižgano ali utripajočo led sijalko ALERT, se povežite z aplikacijo na pametnem telefonu, da ugotovite značaj napake.



Previdno - Opozorilo

Če je treba opraviti pregled robota, ga zaustavite v pogojih varnosti (glej "Zaustavitev robota v pogojih varnosti"), da se izognete nevarnosti nehotenega zagona rezila.

Motnja	Vzroki	Rešitve
Neobičajne vibracije Robot je zelo hrupen	Poškodovano rezilo	Zamenjajte rezilo (glejte poglavje "Zamenjava rezila")
	Rezilo polno ostankov (trakovi, vrvi, kosi plastike itd.)	Varno izklopite robota (glejte poglavje "Varen izklop robota"). Sprostite rezilo Previdno - Opozorilo Uporabite zaščitne rokavice, da preprečite ureznine rok
	Robot je bil zagnan, na trasi pa se nahajajo nepredvidene ovire (odpadle veje, pozabljeni predmeti itd.)	Varno izklopite robota (glejte poglavje "Varen izklop robota") Odstranite ovire in ponovno zaženite robota (glejte poglavje "Začetek obratovanja – Avtomatski način")
	Okvarjen električni motor	Motor nesite v popravilo v najbližji servisni center ali ga zamenjajte
	Previsoka trava	Povečajte višino košnje (glejte poglavje "Nastavitev višine košnje") Travo predhodno pokosite z običajno kosilnico
Robot se ne postavi pravilno v polnilno postajo	Napačna postavitve omejitvenega kabla ali vodilni kabel polnilne postaje	Preverite povezavo polnilne postaje (glejte poglavje "Montaža polnilne postaje in napajalnika")
	Posedanje terena v bližini polnilne postaje	Polnilno postajo postavite na ravna in stabilna tla (glejte poglavje "Načrtovanje montaže stroja")
Robot ne upošteva urnika dela	Napačno nastavljena ura	Ponovno nastavite uro robota (glejte poglavje "Načini programiranja")
	Napačno nastavljen urnik dela	Ponovno nastavite urnik dela (glejte poglavje "Načini programiranja")

Motnja	Vzroki	Rešitve
Obdelovalno območje ni v celoti pokošeno	Nezadostno število ur	Podaljšajte urnik dela (glejte poglavje "Načini programiranja")
	Na rezilu so prisotni sprjeti delci in/ali ostanki	Varno izklopite robota (glejte poglavje "Varen izklop robota")  Previdno - Opozorilo Uporabite zaščitne rokavice, da preprečite ureznine rok Očistite rezilo
	Obrabljeno rezilo	Zamenjajte rezilo z originalnim rezilom (glejte poglavje "Zamenjava rezila")
	Velikost obdelovalnega območja presega dejansko zmogljivost robota	Prilagodite obratovalno območje (glejte poglavje "Tehnični podatki")
	Življenjska doba baterij se izteka	Zamenjajte baterije z originalnimi baterijami (glejte poglavje "Zamenjava baterij")
	Baterije se ne napolnijo v celoti	Očistite in odstranite morebitne znake oksidacije s stičnih točk baterij (glejte poglavje "Čiščenje robota").
Sekundarno območje ni v celoti pokošeno	Napačna nastavitvev	Pravilno programirajte sekundarno območje (glejte poglavje "Načini programiranja")
 Počasi utripajoča oranžna luč	Datum in ura nista nastavljeni	Povežite se z aplikacijo na pametnem telefonu, da posodobite datum in uro.
	Poškodovano rezilo	Rezilo nadomestite z novim (glejte »Zamenjava rezila«).
	Rezilo je ovirano od tujkov (trakov, vrvi, plastičnih delcev itd.)	Zaustavite robota v pogojih varnosti (glejte »Zaustavitev robota v pogojih varnosti«).  Previdnost – Opozorilo Uporabljajte zaščitne rokavice za preprečitev nevarnosti ureza Rezilo osvobodite.
	Previsoka trava	Povečajte višino košnje (glejte Nastavitve višine košnje).
 Oranžna dvojni utrip	Robot je dvignjen s tal	Kontrolirajte, če robot ni blokiran ali oviran od kakšnega predmeta. Očistite in odstranite morebitne ostanke trave pod ohišjem, ki lahko zakrijejo senzorje.
	Napaka NI TRAVE	Preverite, ali je na območju zaustavitve stroja dovolj travne ruše. Premaknite robota na drugo območje trate.
 Hitro utripajoča oranžna luč	Po pritisku na tipko off led sijalka hitro utripa	Povežite se z aplikacijo na pametnem telefonu za vnos kode PIN robota.
	Vodilni kabel ni pravilno zvezan (kabel je pretrgan, električni kontakt je prekinjen itd.)	Kontrolirajte delovanje električnega napajanja, kontakt napajalnika in kontakt napajalne postaje (glejte »Inštalacija napajalne postaje in napajalnika«).
 Stalno prižgana oranžna luč	Nepopravljiva napaka.	Robota ugasnite in ponovno prižgite. Če se težava nadaljuje, se obrnite na najbližji pooblaščen servisni center.

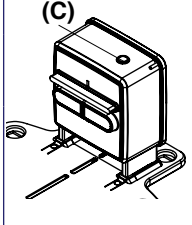
Motnja		Vzroki	Rešitve
 (C)	Led lučka (C) se ne vklopi	Odsotnost napajanja	Preverite, ali je napajalnik pravilno priklopljen na električno omrežje
		Prekinjena varovalka	Obrnite se na najbližji pooblaščen servisni center za zamenjavo varovalke
	Led lučka (C) oddajnika je vklopljena	Prekinjen vodilni kabel	Varno izklopite robota (glejte poglavje "Varen izklop robota"). Napajalnik izklopite iz omrežja. Povežite kabel

ZAMENJAVA KOMPONENT

PRIPOROČILA ZA ZAMENJAVO DELOV



Pomembno

Če opisa za določen poseg zamenjave ali popravila ne dobite v priročniku, sledite navodilom servisnega centra.

ZAMENJAVA BATERIJE



Pomembno

Za zamenjavo baterij se obrnite na pooblaščen servisni center.

ZAMENJAVA REZILA

1. Robota varno izklopite (glejte "Varen izklop robota").



Pomembno

Uporabite zaščitne rokavice, da preprečite ureznine rok.

Zamenjavo izvedite izključno z originalnim rezilom, ki ustreza stroju.

MODEL: B015DEZ, B020DEZ

Šifra rezila: L20Z13600A_R

2. Robota obrnite na glavo in ga naslonite, da ne boste poškodovali pokrova.
3. Odvijte vijake (B) za demontažo rezila (A).
4. Vstavite novo rezilo in zatisnite vijake.
5. Robota obrnite na kolesa.

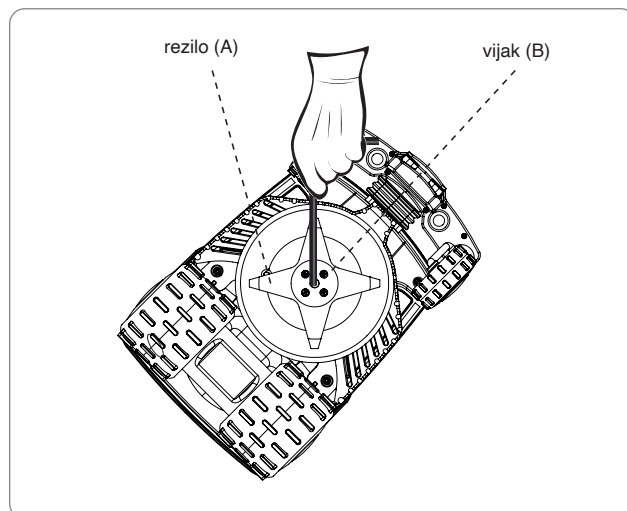

- Ta proizvod na koncu njegove življenjske dobe spada med OEEO (odpadna električna in elektronska oprema) in ga je zato prepovedano odložiti tako med običajne gospodinjske odpadke kot tudi med mešane komunalne odpadke ali ločeno zbrane komunalne odpadke.
- V fazi odstranjevanja mora uporabnik poskrbeti, da bo proizvod recikliran v skladu z zahtevami lokalnih predpisov. Obvezno mora ločiti električne in elektronske komponente in jih ločeno oddati v ustreznih centrih za zbiranje odpadkov, ki so pooblaščen za zbiranje OEEO, ali pa mora celoten proizvod izročiti prodajalcu ob novem nakupu. Nezakonito odlaganje odpadne električne in elektronske opreme (OEEO) se kaznuje v skladu z veljavno zakonodajo ozemlja, na katerem je bila ugotovljena kršitev.
- Prisotnost nevarnih snovi v električni in elektronski opremi ima lahko škodljiv učinek na okolje in na človekovo zdravje, zato ima uporabnik bistveno vlogo, da prispeva k ponovni uporabi, recikliranju in drugim oblikam uporabe OEEO.
- Vse komponente, ki zahtevajo ločeno in specifično odlaganje, so označene z ustrežno oznako.



Nevarnost - Pozor

OEEO – Odpadna električna in elektronska oprema (OEEO) lahko vsebuje nevarne snovi z možnim škodljivim učinkom na okolje in človekovo zdravje. Obvezno je pravilno odlaganje OEEO in sicer samo v za to določenih zbirnih centrih.

- Embalaža – Embalaža proizvoda je izdelana iz materialov, ki jih je mogoče reciklirati; zavreči jo je treba na trajnostni način: v za to določenih zbiralnikih ali v pooblaščenih zbirnih centrih.
- Baterije – Stare ali iztrošene baterije vsebujejo snovi, škodljive za okolje in človekovo zdravje, zato ne smejo biti odvržene skupaj z običajnimi gospodinjskimi odpadki. Uporabnik mora baterije zavreči na trajnosten način: v za to določenih zbiralnikih ali v pooblaščenih zbirnih centrih.

ZUCCHETTI Centro Sistemi S.p.A. Via Lungarno 305/A Terranuova B.ni (AR) ITALY

Na lastno odgovornost izjavlja, da izdelek:

avtomatska baterijska robotska kosilnica – modela B015DEZ in B020DEZ – izpolnjuje bistvene zahteve glede varnosti, zdravja in zaščite okolja, določene v ustreznih direktivah Evropske unije in predpisih Združenega kraljestva.

Celotni besedilni izjav o skladnosti ES in UK sta na voljo v papirni obliki znotraj embalaže, ki vsebuje izdelek.

Zucchetti Centro Sistemi tudi izjavlja, da je v skladu z direktivo 2005/88/ES (S.I. 2001/1701 v Združenem kraljestvu), raven zvočne moči Lwa na ustreznem vzorcu $63,0 \text{ dB} \pm 2,0 \text{ dB}$ (ponderirano na krivulji A in glede na 1 pW), da je zajamčena raven zvočne moči Lwa nižja od 67 dB (ponderirano na krivulji A in glede na 1 pW) ter da se tehnične datoteke v skladu z direktivami 2005/88/ES (S.I. 2001/1701 v Združenem kraljestvu) in 2006/42/ES (S.I. 2008/1597 v Združenem kraljestvu) nahajajo pri Zucchetti Centro Sistemi S.p.A., naslov Via Lungarno 305/a, Terranuova B.ni (AR), Italija.

PRODUCT COMPLIANCE INFORMATION**ZUCCHETTI Centro Sistemi S.p.A. Via Lungarno 305/A Terranuova B.ni (AR) ITALY**

Declares and assumes liability that the product:

battery-powered automatic lawnmower robot, models B015DEZ, B020DEZ comply with the basic requisites for safety, health and environmental protection provided for by the relevant EU directives and UK regulations.

The full texts of the CE and UK Declarations of Conformity are available in paper format inside the packaging containing the product.

Zucchetti Centro Sistemi also declares that, pursuant to European directive 2005/88/CE (S.I. 2001/1701 in UK), the LwA sound power level, out of a significant sample, is $63.0 \text{ dB} \pm 2.0 \text{ dB}$ (weighted on A curve and referred to 1pW), that the guaranteed LwA sound power level is less than 67 dB (weighted on A curve and referred to 1pW) and that the technical folders in compliance with European directives 2005/88/CE (S.I. 2001/1701 in UK) and 2006/42/CE (S.I. 2008/1597 in UK) are available c/o Zucchetti Centro Sistemi S.p.A. via Lungarno 305/a, Terranuova B.ni (ar), Italy.

GARANCIJSKI POGOJI

Družba Zucchetti Centro Sistemi S.p.A (ZCS) zagotavlja svojim strankam vse pravice, ki jih opredeljuje evropska Direktiva 1999/44/ES. Garancija velja zlasti za morebitne napake glede materialov ali izdelave za dobo 2 (dveh) let od datuma nakupa. ZCS ne daje garancije za neprekinjeno ali brezhibno delovanje proizvoda niti ne prevzema odgovornosti za škodo, ki bi nastala zaradi napak pri branju navodil. Poleg tega se ta garancija ne uporablja za: estetske poškodbe, kot so praske, zareze in posledice udarcev; potrošne materiale, kot so baterije, razen če je škoda na proizvodu povzročila napaka materialov ali izdelave; škodo zaradi uporabe proizvoda z dodatno opremo, ki je ne proizvaja oziroma ne trži ZCS; škodo, ki jo povzročijo nesreče, zloraba, nepravilna uporaba, poplave, požari ali drugi naravni dogodki ali zunanji vzroki; škodo zaradi posegov, izvedenih s strani nepooblaščenih ponudnikov servisnih storitev ZCS; škodo na proizvodu, ki je bil predelan ali spremenjen brez pisnega dovoljenja ZCS.

ZCS si pridržuje izključno pravico, da popravi ali nadomesti (z nadomestnim proizvodom, ki je nov ali je bil nedavno tehnično pregledan) proizvod ali njegove sestavne dele oziroma – izključno na podlagi lastne presoje – ponudi vračilo celotne nakupne cene. V primeru vračila nakupne cene se proizvod, za katerega je bilo prejeto vračilo, vrne ZCS in postane last ZCS.

Med garancijsko dobo bo ZCS poskrbela – izključno po lastni presoji – za popravilo ali zamenjavo komponent, poškodovanih v pogojih normalne uporabe. Popravilo ali zamenjava lahko vključujeta uporabo komponent in/ali enot, ki so bili nedavno predmet tehničnega pregleda in ki jih izbere ZCS. ZCS si poleg tega pridržuje pravico, da uporabi nadomestne enote, dele ali komponente, ki so primerljivi glede na vrednost in dizajn. Cena nadomestnih delov oziroma dela v zvezi s popravilom ali zamenjavo ne bo bremenila stranke, ki pa bo morala plačati stroške pošiljanja. V primeru zamenjave proizvoda ali komponente kateri koli nadomestni element postane last stranke, medtem ko zamenjani element postane last ZCS, kot je ustrezno za posamezni primer.

Ta garancija ne posega v pravice kupca, ki jih opredeljujejo veljavni nacionalni zakoni, vendar ostajajo veljavne vse obveznosti, ki jih ti zakoni nalagajo kupcu za namene uveljavljanja garancije.

Garancija, omejena na državo nakupa proizvoda, se uveljavlja v prodajalni, kjer je bil robot kupljen, ali v najbližjem servisnem centru. Robot z napako morate osebno vrniti svojemu prodajalcu ali najbližjemu servisnemu centru. V primeru vrnitve prek poštne storitve, ki bremeni kupca, je treba robota zapakirati v originalno embalažo in priložiti kopijo računa ali potrdila o nakupu z navedenim datumom nakupa, serijsko številko in opisom težave.

POGOJI IN OMEJITVE

- Glede načinov uveljavljanja te garancije in glede kakršnih koli informacij se obrnite na svojega prodajalca.
- Ta garancija je veljavna le:
 - če se proizvod z napako predloži skupaj s čitljivim originalom računa ali potrdila o nakupu, ki vsebuje datuma nakupa in ime prodajalca.
- Ta garancija se razveljavi:
 - če se proizvod ne uporablja v skladu z navodili za uporabo in vzdrževanje;
 - če inštalacija ali uporaba nista v skladu z navodili za uporabo;
 - če se serijska številka izbriše ali je nečitljiva;
 - če se uporabi kakršno koli nepooblaščenno periferno napravo ali se proizvod spremeni;
 - če se uporabi neoriginalne dele ali neoriginalno dodatno opremo;
 - če se kakšen del naprave ali kos dodatne opreme predela;
 - če vzdrževalne posege opravi stranka sama ali nepooblaščen tretje osebe;
 - če so v robotu, v napajalniku, v napajalni postaji ali v dodatni opremi prisotne okvare, izvirajoče iz vremenskih dejavnikov, kot so strele, plazovi, zemeljski usadi, nihanja toka, električne razelektritve, neurja, poplave, naravne katastrofe itd.
- Izključitve garancije in omejitve:
 - Iz garancije so izključeni deli, ki se med uporabo obrabljajo, kot so krtače, rezilo, vodilni kabel, klini, gosence, kolesa, povezovalni kabli in žice;
 - Zunanji deli in nosilci iz plastike, ki nimajo napak izdelave. Bledenje plastike zaradi naravnih vzrokov ali kemičnih sredstev;
 - Garancija za baterijo je omejena izključno na napake izdelave v prvih šestih mesecih njene življenjske dobe;
 - Motorji imajo garancijo 2 let z omejitvijo 3000 ur delovanja.

KAKO ZAPROSITE ZA SERVISNO STORITEV V OKVIRU GARANCIJE

Za servisno storitev v okviru garancije in za specifična navodila o tem, kje in kako vrniti proizvod ZCS za servisno storitev, se obrnite na prodajalno, v kateri ste robota kupili, ali na najbližji servisni center. Za uveljavljanje garancije mora kupec predložiti original ali kopijo računa ali potrdila o nakupu, ki ga je izdal prvotni prodajalec. Garancija je omejena na državo, v kateri je ZCS oziroma pooblaščen prodajalec prvotno prodal proizvod.

DODATNA DOLOČILA

Servis na kraju uporabe

- Stranka nima pravice do servisnega posega na kraju uporabe proizvoda, niti v dobi veljavnosti garancije.
- Če se pojavi potreba po servisu na kraju uporabe, bo poleg urne tarife servisnega centra račununan tudi pavšalni znesek za prihod na kraj uporabe.

Nasveti

- Shranite originalno embalažo.
- Shranite račun ali potrdilo o nakupu (nujni pogoj za priznavanje garancije).

Pozor

- Stranka mora pozorno prebrati priročnik z navodili in se natančno držati njegove vsebine.

